

PIUSI

*Fluid Handling
Innovation*

PANTHER EX

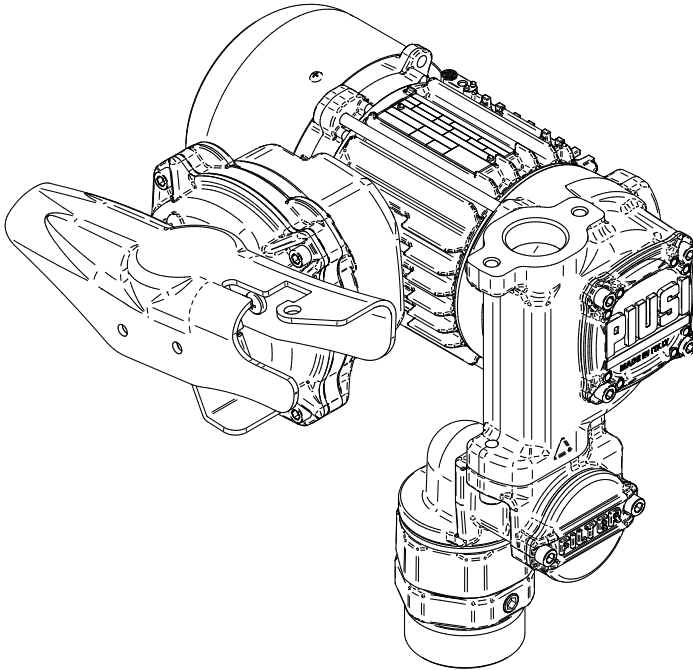

**MADE
IN
ITALY**

Manuale di Installazione, uso e manutenzione
Installation, use and maintenance manual

IT
EN

BULLETIN MO725 ITEN_00

ITALIANO

Bulletin MO725

SOMMARIO

1	IDENTIFICAZIONE MACCHINA E COSTRUTTORE	4
2	CONFORMITÀ	5
3	DESCRIZIONE DELLA MACCHINA	5
	3.1 DEFINIZIONE AREE CLASSIFICATE	5
	3.2 RISCHI DI ACCENSIONE E MEZZI DI PROTEZIONE IMPLEMENTATI	6
	3.3 DESTINAZIONE D'USO	7
	3.4 MOVIMENTAZIONE E TRASPORTO	7
4	AVVERTENZE GENERALI	8
5	NORME DI PRONTO SOCCORSO	9
6	NORME GENERALI DI SICUREZZA	9
7	DATI TECNICI	11
8	CONDIZIONI OPERATIVE	11
	8.1 CONDIZIONI AMBIENTALI	11
	8.2 ALIMENTAZIONE ELETTRICA	12
	8.3 CONTROLLO ELETTRONICO DEL MOTORE	12
	8.4 FLUIDI AMMESSI	12
9	INSTALLAZIONE	13
	9.1 POSIZIONAMENTO, CONFIGURAZIONI ED ACCESSORI	13
	9.2 CONSIDERAZIONI SULLE LINEE DI MANDATA ED ASPIRAZIONE	14
10	COLLEGAMENTI E ALLACCIAMENTI	15
	10.1 COLLEGAMENTI ELETTRICI	15
	10.2 COLLEGAMENTO DELLE TUBAZIONI	17
11	PRIMO AVVIAMENTO	17
12	USO GIORNALIERO	18
13	MANUTENZIONE	19
14	LIVELLO DEL RUMORE	19
15	PROBLEMI E SOLUZIONI	20
16	DEMOLIZIONE E SMALTIMENTO	21
17	DIMENSIONI E VISTA ESPLOSA	22
	17.1 ESPLOSO MONTAGGIO PIEDI (dove previsto dal modello)	23

1 IDENTIFICAZIONE MACCHINA E COSTRUTTORE

		Suzzara (MN) Italy		ELECTRIC FUEL PUMP TYPE PANTHER EX 56	
UL 24 ATEX 3210 X		EX db h IIA T4 Gb		L.N.	
230 V 50 Hz 2,3 A		2800 rpm Q _{max} 56 l/m		Date	
Insulation Class F		Duty CONTINUOUS S1		T _a -20 °C / +50 °C	
P _a max 2,2 bar					
⚠ WARNING: Automatic thermal protected motor - not open when energized					

Esempio di targhetta tecnica. I valori variano a seconda del modello acquistato.

MODELLI DISPONIBILI: **Panther EX 56 230/50**
Panther EX 56 230/60
Panther EX 56 240/50

COSTRUTTORE: PIUSI S.p.A.,
Via Pacinotti 16/A - z.i. Rangavino
46029 Suzzara - (MN) - Italy

OGNI POMPA RIPORTA LA SEGUENTE MARCATURA ATEX / IECEx



Apparecchiatura elettrica costruita e collaudata per l'uso in atmosfera esplosiva, conformemente all'Allegato II della direttiva 2014/34/UE.

II	GRUPPO II	Apparecchiature destinate ad essere utilizzate in luoghi con presenza di atmosfera esplosiva, diversi da siti sotterranei, miniere, gallerie, ecc..., identificati secondo i criteri della direttiva 2014/34/UE (ATEX).
2	CATEGORIA 2	Apparecchiature progettate per funzionare conformemente ai parametri di funzionamento stabiliti dal fabbricante e che garantiscono un elevato livello di protezione.
G	TIPO DI ATMOSFERA ESPLOSIVA	Apparecchiature destinate ad essere utilizzate in presenza di gas; apparecchiature adatte all'installazione in zona 1.
Ex	PREFISSO PERMANENTE	Apparecchiature progettate e realizzate in conformità alle norme armonizzate della serie EN/IEC 60079 e EN ISO / ISO 80079 (per la presunzione di conformità alla direttiva 2014/34/UE), che forniscono un livello di protezione contro l'accensione in atmosfere esplosive e adatte all'installazione nella zona dichiarata.
db	METODO DI PROTEZIONE	Apparecchi elettrici che non sono in grado di innescare un'atmosfera potenzialmente esplosiva perché conformi ai requisiti delle norme IEC 60079-1 e EN 60079-1.
h	METODO DI PROTEZIONE	Apparecchi non elettrici che non sono in grado di innescare un'atmosfera potenzialmente esplosiva perché conformi ai requisiti delle norme ISO 80079-36 e ISO 80079-37 e EN ISO 80079-36 e EN ISO 80079-37 (tipo "c").
IIA	CLASSIFICAZIONE GAS	Gruppo II. Apparecchiature destinate ad essere utilizzate in luoghi con presenza di atmosfera esplosiva gassosa diversa dalle miniere suscettibili a presenza di grisù. Suddivisione gruppo IIA: un gas tipico è il propano.
T4	TEMPERATURA DI CLASSIFICAZIONE	Classe di temperatura T4 = massima temperatura superficiale 135°C.
Gb	LIVELLO MISURE DI PROTEZIONE	Livello di protezione "b" - EPL "Gb": l'apparecchiatura non è fonte di accensione nelle normali condizioni operative e di malfunzionamento previsto. È adatto per l'installazione in zona 1.

2 CONFORMITÀ

ATTENZIONE



VEDERE FOGLIO DICHIARAZIONI DI CONFORMITÀ.

3 DESCRIZIONE DELLA MACCHINA

POMPA

Elettropompa rotativa auto-adescente di tipo volumetrico a palette, equipaggiata con valvola di by-pass.

MOTORE

Motore a induzione alimentato a corrente alternata, con ciclo continuo, tipo chiuso, classe di protezione IP55 secondo CEI EN 60034-5, montaggio direttamente su flangia al corpo pompa.

ATTENZIONE

**Motore dotato di protezione termica e di sovraccarico ad intervento automatico. In caso di intervento della protezione, spegnere la pompa e attendere che si raffreddi.**

3.1 DEFINIZIONE AREE CLASSIFICATE

PREMESSA

Definizioni di zone così come riportate nella direttiva 99/92/CE.

ZONA 0



Luogo in cui un'atmosfera esplosiva costituita da una miscela di aria e sostanze infiammabili sotto forma di gas, vapore o nebbia è presente continuamente, o per lunghi periodi, o frequentemente.

Nota : In generale, dette condizioni, quando si presentano, interessano l'interno di serbatoi, tubi e recipienti, ecc.

ZONA 1



Luogo in cui è probabile che un'atmosfera esplosiva, costituita da una miscela di aria e sostanze infiammabili sotto forma di gas, vapore o nebbia, si presenti occasionalmente durante il funzionamento normale.

Nota : Detta zona può comprendere, tra l'altro:

- luoghi nelle immediate vicinanze della zona 0;
- luoghi nelle immediate vicinanze delle aperture di alimentazione;
- luoghi nelle immediate vicinanze delle aperture di riempimento e svuotamento;
- luoghi nelle immediate vicinanze di apparecchi, sistemi di protezione e componenti fragili di vetro, ceramica e materiali analoghi;
- luoghi nelle immediate vicinanze di premistoppa non sufficientemente a tenuta, per esempio su pompe e valvole con premistoppa.

ZONA 2



Luogo in cui è improbabile che un'atmosfera esplosiva, costituita da una miscela di aria e sostanze infiammabili sotto forma di gas, vapore o nebbia, si presenti durante il normale funzionamento, ma che, se si presenta, persiste solo per un breve periodo.

Nota : Detta zona può comprendere, tra gli altri, luoghi circostanti le zone 0 o 1.

ZONA 20



Luogo in cui un'atmosfera esplosiva sotto forma di una nube di polveri combustibili nell'aria è presente continuamente, o per lunghi periodi, o frequentemente.

Nota : In generale, dette condizioni, quando si presentano, interessano l'interno di serbatoi, tubi e recipienti, ecc.

ZONA 21



Luogo in cui è probabile che un'atmosfera esplosiva, sotto forma di una nube di polveri combustibili nell'aria, si presenti occasionalmente durante il normale funzionamento.

Nota : Detta zona può comprendere, per esempio, tra gli altri, luoghi nelle immediate vicinanze di punti di caricamento e svuotamento di polveri e luoghi in cui si formano strati di polvere o che, durante il normale funzionamento, potrebbero produrre una concentrazione esplosiva di polveri combustibili in miscela con l'aria.

ZONA 22



Luogo in cui è improbabile che un'atmosfera esplosiva, sotto forma di una nube di polvere combustibile nell'aria, si presenti durante il normale funzionamento, ma che, se si presenta, persiste solo per un breve periodo.

Nota : Questa zona può comprendere, tra gli altri, luoghi in prossimità di apparecchi, sistemi di protezione e componenti contenenti polveri, dai quali le polveri possono fuoriuscire a causa di perdite e formare depositi di polveri (per esempio sale di macinazione, in cui la polvere fuoriesce dai mulini e si deposita).

<p>ZONA 1</p>	<p>ZONA 0 ZONA 20</p>
<p>ZONA 2</p>	<p>ZONA 21 ZONA 22</p>

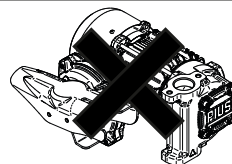
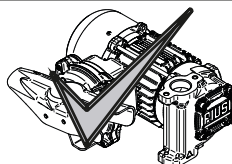

3.2 RISCHI DI ACCENSIONE E MEZZI DI PROTEZIONE IMPLEMENTATI

Superfici calde

La pompa non raggiunge in nessuna condizione di utilizzo la temperatura sulla superficie esterna di 135°C sia durante il suo normale funzionamento sia durante i seguenti malfunzionamenti prevedibili: funzionamento a secco e uscita bloccata.

A questo proposito è stata prevista una sonda termica installata sull'avvolgimento del motore che blocca il motore in caso di surriscaldamento.

Scintille generate meccanicamente

Le parti mobili non generano scintille (vengono utilizzati cuscinetti auto-lubrificanti).

Su questa istruzione viene indicato come evitare l'impatto esterno.

Apparecchiature elettriche

Tutti i componenti elettrici si trovano all'interno della custodia a prova di esplosione.

Elettricità statica

Tutti i materiali utilizzati sono in continuità o hanno una superficie inferiore a 100 mm².



3.3 DESTINAZIONE D'USO

USO CONSENTITO		POMPA PER IL TRAVASO DI CARBURANTI IDONEA PER LAVORARE IN ZONE CLASSIFICATE "1" E "2", SECONDO LA DIRETTIVA 99/92/CE.
LA DETERMINAZIONE DELLE AREE (ZONE) E' A CARICO DELL'UTILIZZATORE.		

USO NON CONSENTITO

Non è consentito utilizzare l'apparecchiatura con fluidi diversi da quelli elencati al paragrafo "Fluidi ammessi" e per operazioni diverse da quelle descritte alla voce "uso consentito".

LIMITAZIONI SULL'USO DELL'IMPIANTO

E' VIETATO:

- 1 Utilizzare l'apparecchiatura in una configurazione costruttiva diversa da quella prevista dal fabbricante.
- 2 Utilizzare l'apparecchiatura con i ripari fissi manomessi o rimossi.
- 3 Utilizzare l'apparecchiatura in luoghi a rischio di esplosione e/o incendio classificati nelle seguenti zone:
0; 20; 21; 22.
- 4 Integrare altri sistemi e/o attrezzature non considerati dal costruttore nel progetto esecutivo.
- 5 Allacciare l'apparecchiatura a fonti di energia diverse a quelle previste dal fabbricante.
- 6 Utilizzare i dispositivi commerciali per uno scopo diverso da quelli previsti dal fabbricante.
- 7 Usare in presenza di fulmini.

3.4 MOVIMENTAZIONE E TRASPORTO

Dato il limitato peso e dimensione delle pompe, la loro movimentazione non richiede l'ausilio di mezzi di sollevamento. Prima della spedizione le pompe vengono accuratamente imballate. Controllare l'imballo al ricevimento ed immagazzinare in luogo asciutto.

4 AVVERTENZE GENERALI

Avvertenze importanti

Per salvaguardare l'incolumità degli operatori, per evitare possibili danneggiamenti alla pompa e prima di compiere qualsiasi operazione, è indispensabile aver preso conoscenza di tutto il manuale istruzioni.

Simbologia utilizzata nel manuale

Sul manuale verranno utilizzati i seguenti simboli per evidenziare indicazioni ed avvertenze particolarmente importanti:

 ATTENZIONE	ATTENZIONE indica situazioni pericolose che se non evitate potrebbero causare morte o gravi danni.
---	---

 NOTA	NOTA è usato per informazioni non legate alla sicurezza del personale.
---	---

Conservazione del manuale

Il presente manuale deve essere integro e leggibile in ogni sua parte, l'utente finale ed i tecnici specializzati autorizzati all'installazione e alla manutenzione, devono avere la possibilità di consultarlo in ogni momento.

Diritti di riproduzione

Il presente manuale è di proprietà di Piusi S.p.A., la quale è esclusiva titolare di tutti i diritti previsti dalle leggi applicabili, ivi comprese a titolo esemplificativo le norme in materia di diritto d'autore. Tutti i diritti derivanti da tali norme sono riservati a Piusi S.p.A.: la riproduzione anche parziale del presente manuale, la sua pubblicazione, modifica, trascrizione, comunicazione al pubblico, distribuzione, commercializzazione in qualsiasi forma, traduzione e/o elaborazione, prestito, ed ogni altra attività riservata per legge a Piusi S.p.A.

NOTA	 QUESTO MANUALE È VALIDO SOLO PER POMPE AC. USARE SEMPRE LE GIUSTE TENSIONI PER COLLEGARE LE POMPE.
-------------	---

ATTENZIONE	 <p>UTILIZZARE LA POMPA SOLO CON I FLUIDI AMMESSI. NON UTILIZZARE CON FLUIDI NON AMMESSI PER NON DANNEGGIARE LA POMPA. LA GARANZIA DECADE IN CASO DI ERRATO UTILIZZO DEL FLUIDO.</p> <p>NON UTILIZZARE LA POMPA CON LIQUIDI ALIMENTARI E/O A BASE ACQUOSA.</p> <p>NON FAR LAVORARE LA POMPA A SECCO PER EVITARE DANNI.</p> <p>Prima del collegamento accertarsi che le tubazioni e il serbatoio di aspirazione siano privi di scorie o residui solidi che potrebbero danneggiare la pompa e gli accessori. Non raccogliere comunque mai il fluido dal fondo del serbatoio in quanto può contenere impurità.</p> <p>Tenere un estintore funzionante nell'area di lavoro.</p> <p>Non mettere in funzione l'unità quando si è affaticati o sotto l'influenza di droghe o alcol.</p> <p>Non alterare o modificare l'apparecchiatura. Alterazioni o modifiche all'apparecchiatura possono rendere nulle le omologazioni e causare pericoli per la sicurezza.</p> <p>Tenere bambini e animali lontano dall'area di lavoro.</p> <p>Rispettare tutte le normative di sicurezza vigenti.</p> <p>Non utilizzare in presenza di fulmini.</p>
-------------------	---



SPEGNERE I DISPOSITIVI ELETTRONICI PORTATILI DURANTE L'UTILIZZO DELLA POMPA (ES. TELEFONO CELLULARE, CERCAPERSONE, ECC.).

5 NORME DI PRONTO SOCCORSO

Contatto con il prodotto

Per problematiche derivanti dal fluido trattato nel caso di contatto con occhi e pelle o in caso di inalazione o ingestione, fare riferimento alla scheda di sicurezza del fluido utilizzato.

Persone colpite da scariche elettriche

- Staccare l'alimentazione, o usare un isolante asciutto per proteggersi nell'operazione di spostamento dell'infortunato lontano da qualsiasi conduttore.
- Evitare di toccare l'infortunato con le mani nude fino a che quest'ultimo non sia lontano da qualsiasi conduttore.
- Chiedere immediatamente l'aiuto di persone addestrate e qualificate.
- Non intervenire sugli interruttori a mani bagnate.

NOTA



Fare riferimento alle schede di sicurezza del prodotto.

VIETATO FUMARE



NON FUMARE VICINO ALLA POMPA E NON USARE LA POMPA VICINO A FIAMME.

6 NORME GENERALI DI SICUREZZA

RESPONSABILITA' DELL'UTENTE



E' INDISPENSABILE CONOSCERE E COMPRENDERE LE INFORMAZIONI CONTENUTE NEL PRESENTE MANUALE.

E' INDISPENSABILE CONOSCERE E RISPETTARE LE NORME SPECIFICHE DI SICUREZZA PER I LIQUIDI INFIAMMABILI.

PER UTILIZZARE LA POMPA, E' INDISPENSABILE CHE OPERATORI, INSTALLATORI E MANUTENTORI ABBIANO UNA SPECIFICA ISTRUZIONE, ADEGUATA A LAVORARE IN ZONA CLASSIFICATA "T" COME PREVISTO DALLA DIRETTIVA 99/92/CE.

Caratteristiche essenziali dell'equipaggiamento di protezione

In caso di contatto con il prodotto e per buona norma di comportamento, indossare un equipaggiamento di protezione che sia:

- Idoneo alle operazioni da effettuare;
- Resistente ai prodotti impiegati.

A tal proposito, fare riferimento alle schede tecniche del fluido utilizzato.

Dispositivi di protezione individuale da indossare



Scarpe Antinfortunistiche.



Indumenti attillati Al corpo.



Guanti di Protezione.



Occhiali di Sicurezza.

Altri dispositivi



Manuale di istruzioni.

Guanti protettivi





Il contatto prolungato con il prodotto trattato può provocare irritazione alla pelle; durante l'erogazione, utilizzare sempre i guanti di protezione.

NOTA



Per evitare shock elettrici e l'innesco di scintille, tutto il sistema di pompaggio deve avere adeguata messa a terra, compresi serbatoio e tutti gli eventuali accessori.

<p>ATTENZIONE</p> 	<p>Rispettare le norme elettriche previste per l'installazione.</p> <p>Tutti i cablaggi ed i collegamenti elettrici devono essere eseguiti da personale autorizzato e adeguatamente istruito.</p> <p>Non toccare mai la spina e la presa con le mani bagnate.</p> <p>Non accendere il sistema di distribuzione nel caso il cavo di allacciamento alla rete o parti importanti dell'apparecchio, per es. Il tubo di aspirazione/mandata, la pistola, oppure i dispositivi di sicurezza siano danneggiati. Sostituire immediatamente il tubo danneggiato.</p>
<p>ATTENZIONE</p> 	<p>L'allacciamento tra spina e presa deve rimanere lontano dall'acqua.</p>
<p>ATTENZIONE IMPORTANTE</p>  	<p>La pompa e' dotata di protezione amperometrica. Se entra in funzione spegnere subito la pompa.</p> <p>La pompa e' dotata di protezione contro i surriscaldamenti e di protezione atta ad evitare rischi dovuti al sovraccarico. L'intervento di tali dispositivi comporta l'automatico spegnimento della pompa, ma non ne spegne l'interruttore generale. E' importante spegnere la pompa tramite il suo interruttore. La pompa si riavvia al ripristino delle normali condizioni di funzionamento.</p>
<p>ATTENZIONE</p>  	<p>La mancata osservanza delle norme sopra elencate, puo' causare gravi incidenti.</p> <p>In caso di intervento della termica in normali condizioni di utilizzo, rivolgersi all'assistenza tecnica.</p> <p>NON APRIRE LA SCATOLA MORSETTIERA IN AREA CLASSIFICATA.</p>
<p>ATTENZIONE</p>  	<p>Porre attenzione alle superfici calde.</p>

7 DATI TECNICI

Modello	Voltaggio (V)	Frequenza (Hz)	Assorbimento max (A)	Giri (RPM)	Portata Nominale (l/min)	Massima pressione (bar)	Pressione di By-pass (bar)	Tipo di Servizio (S1-continuo; S3-intermittente periodico)
Panther EX 56 230 V/50 Hz	230	50	2,3	2800	56	1,8	2,2	S1
Panther EX 56 230 V/60 Hz	230	60	2,3	3400	56	1,8	2,2	S1
Panther EX 56 240 V/50 Hz	240	50	2,7	2800	56	1,8	2,2	S1

INGRESSO CAVO DI ALIMENTAZIONE

3/4" - 14 NPT
USARE PASSACAVI CON GRADO DI PROTEZIONE ADEGUATO.

ATTENZIONE



SE SI NECESSITA DI INSTALLARE UN ADATTATORE FILETTATO NEL FORO DI INGRESSO CAVI, È NECESSARIO ASSICURARSI ABBA UN ADEGUATO METODO DI PROTEZIONE E CHE DURANTE L'INSTALLAZIONE IL PRESSACAVO ABBA ALMENO 5 FILETTI IN PRESA.

CAVO DI ALIMENTAZIONE

Sezione minima consigliata per cavi fino a 6 m:
1 mm² o **18 AWG**.
Guaina consigliata: HO5BN4-F T90°C, SJTW T90°C .

8 CONDIZIONI OPERATIVE

8.1 CONDIZIONI AMBIENTALI

TEMPERATURA AMBIENTE

min. -4 °F / max +122 °F
min. -20 °C / max +50 °C

TEMPERATURA DEL FLUIDO

min. -4 °F / max +122 °F
min. -20 °C / max +50 °C

UMIDITÀ RELATIVA



max. 90%

ATTENZIONE



Le temperature limite indicate si applicano ai componenti della pompa e devono essere rispettate per evitare possibili danneggiamenti o mal funzionamenti.

8.2 ALIMENTAZIONE ELETTRICA

NOTA		<p>La pompa deve essere alimentata da linea in corrente alternata i cui valori nominali sono indicati nella tabella del paragrafo "DATI TECNICI". Le massime variazioni accettabili per i parametri elettrici sono: Tensione: +/- 5% del valore nominale Frequenza: +/- 2% del valore nominale</p>
ATTENZIONE		<p>L'alimentazione da linee con valori al di fuori dei limiti indicati, può causare danni ai componenti elettrici ed elettronici.</p>

8.3 CONTROLLO ELETTRONICO DEL MOTORE

NOTA		<p>La pompa è equipaggiata con una scheda di pilotaggio motore, azionata da un interruttore magnetico (magnetic switch).</p>
-------------	---	--

In tabella si riportano le specifiche tecniche della scheda di pilotaggio motore e dell'azionamento magnetico.

Specifica	Valore
Alimentazione	Vedi tabella paragrafo 7
Corrente max	Vedi tabella paragrafo 7
Tipo di carico	Ohmico induttivo
Temperatura operativa	-25 °C / +65 °C (-13 °F / +149 °F)
Scopo del controllo	Controllo operativo
Costruzione del controllo	Controllo integrato
Tipologia di controllo	Tipo 1
Grado di inquinamento	2
Tensione di impulso	1500 V

ATTENZIONE		<p>L'interruttore magnetico non ha la funzione di sezionare l'alimentazione. Una tensione elevata potrebbe ancora essere presente all'interno della morsettiera se l'interruzione di alimentazione elettrica viene effettuata solo con lo spostamento dell'interruttore magnetico in posizione OFF.</p>
-------------------	--	---

8.4 FLUIDI AMMESSI

ATTENZIONE		<p>LA POMPA E' UTILIZZABILE SOLO CON I FLUIDI SPECIFICATI DI SEGUITO: - GASOLIO fino a B20 - KEROSENE - BENZINA fino a E15 (15% max di Alcool etilico) - ASPEN 2 / 4 - Paraffinici HVO/XTL: EN 15940</p>
-------------------	---	--

9 INSTALLAZIONE

ATTENZIONE		MOTORE TERMICO PROTETTO AUTOMATICAMENTE. NON APRIRE QUANDO ENERGIZZATO.
		NON APRIRE QUANDO È PRESENTE UN'ATMOSFERA ESPLOSIVA.
ATTENZIONE		Prima di effettuare ogni operazione, assicurarsi di essere fuori da aree potenzialmente esplosive.
		È assolutamente vietata la messa in funzione della pompa prima di aver provveduto alle connessioni della linea di mandata e di aspirazione.
		Serrare bene la scatola elettrica per garantire la protezione contro il rischio di esplosione.
		La corretta coppia di serraggio delle viti utile a garantire tale protezione è' di 10 Nm.
		Prevedere l'installazione di un fusibile 10 A ritardato sulla linea di alimentazione.

CONTROLLI PRELIMINARI

- Verificare la presenza di tutti i componenti. Richiedere al produttore gli eventuali componenti mancanti.
- Controllare che la pompa non abbia subito danni durante il trasporto o l'immagazzinamento.
- Pulire con cura le bocche di aspirazione e mandata, rimuovendo eventuale polvere o eventuale materiale di imballo residuo.
- Controllare che i dati elettrici corrispondano a quelli indicati in targhetta.

ATTENZIONE		Se si montano valvole nel circuito, assicurarsi che siano dotate di sistema di sovra-pressione.
		Pulire il serbatoio ed assicurarsi che sia adeguatamente ventilato (pressione di apertura raccomandata: 200/250 mbar).
		Applicare correttamente ed in sicurezza il raccordo al serbatoio (quick coupling).
		Non otturare i fori di drenaggio.

9.1 POSIZIONAMENTO, CONFIGURAZIONI ED ACCESSORI

NOTA		La pompa deve essere fissata in modo stabile.
ATTENZIONE		È responsabilità dell'installatore provvedere agli accessori di linea necessari per un sicuro e corretto funzionamento della pompa. La scelta di accessori inadatti all'uso, con quanto indicato in precedenza, può causare danni alla pompa e/o alle persone oltre ad inquinare.
		Per massimizzare le prestazioni ed evitare danni che possono compromettere la funzionalità della pompa, richiedere accessori originali.

9.2 CONSIDERAZIONI SULLE LINEE DI MANDATA ED ASPIRAZIONE

MANDATA

La scelta del modello di pompa, dovrà essere fatto tenendo conto delle caratteristiche dell'impianto. La combinazione di: lunghezza del tubo, diametro del tubo, portata e accessori di linea installati, possono creare contro-pressioni superiori a quelle massime previste, tali da causare l'intervento dei controlli elettronici della pompa con conseguente sensibile riduzione della portata erogata. In questi casi, per consentire un corretto funzionamento della pompa, è necessario ridurre le resistenze dell'impianto, utilizzando tubazioni più corte e/o di maggior diametro ed accessori di linea con resistenze minori (es. una pistola automatica per portate maggiori).

ASPIRAZIONE

Le pompe di tipo auto-adescente sono caratterizzate da una buona capacità di aspirazione. Durante la fase di avviamento con tubo di aspirazione svuotato, e pompa bagnata dal fluido, il gruppo elettropompa è in grado di aspirare il liquido con un dislivello massimo di 2 m. E' importante segnalare che il tempo di adescamento può durare fino ad 1 minuto e l'eventuale presenza di una pistola automatica in mandata, impedisce l'evacuazione dell'aria dall'installazione e quindi il corretto adescamento. Pertanto è sempre consigliabile eseguire le operazioni di adescamento senza pistola automatica, verificando la corretta bagnatura della pompa. Si raccomanda di installare sempre una valvola di fondo per impedire lo svuotamento della tubazione di aspirazione e mantenere bagnata la pompa. In questo modo, le successive operazioni di avviamento saranno sempre immediate. Quando l'impianto è in funzione, la pompa può lavorare con depressioni alla bocca di aspirazione fino a 0.5 bar., dopodichè possono avere inizio fenomeni di cavitazione, con conseguente caduta della portata ed aumento della rumorosità dell'impianto. Per quanto esposto, è importante garantire basse depressioni all'aspirazione, utilizzando tubazioni brevi e di diametro maggiore o uguale a quello consigliato, ridurre al minimo le curve e utilizzare filtri in aspirazione di ampia sezione e valvole di fondo con la minima resistenza possibile. E' molto importante mantenere puliti i filtri di aspirazione perché una volta intasati, aumentano la resistenza dell'impianto. Il dislivello tra pompa e livello del fluido, deve essere mantenuto il più basso possibile comunque entro i 2 m previsti per la fase di adescamento. Se si supera questa altezza occorre installare sempre una valvola di fondo per consentire il riempimento della tubazione di aspirazione e prevedere tubazioni di diametro maggiore. Si consiglia comunque di non installare la pompa per dislivelli maggiori di 3 m.

ATTENZIONE



Nel caso che il serbatoio di aspirazione risulti più alto della pompa, è consigliabile prevedere una valvola rompi-sifone per impedire accidentali fuoriuscite di gasolio. Dimensionare l'installazione al fine di contenere le sovra-pressioni dovute al colpo d'ariete.

E' buona norma impiantistica installare immediatamente a monte e a valle della pompa, vuotometri e manometri che consentono di verificare che le condizioni di funzionamento rientrano in quelle previste. Per evitare lo svuotamento della tubazione di aspirazione all'arresto della pompa, si consiglia l'installazione di una valvola di fondo.

E' BUONA NORMA PREVEDERE L'INSTALLAZIONE (A CARICO DELL'INSTALLATORE) DI UN FILTRO IN ASPIRAZIONE.

10 COLLEGAMENTI E ALLACCIAMENTI

10.1 COLLEGAMENTI ELETTRICI

ATTENZIONE		<p>Prima di effettuare ogni operazione, assicurarsi di essere fuori da aree potenzialmente esplosive.</p> <p>È responsabilità dell'installatore effettuare il collegamento elettrico nel rispetto delle norme applicabili.</p> <p>Rispettare le seguenti indicazioni (non esaustive) per assicurare una corretta installazione elettrica:</p> <ul style="list-style-type: none"> • Durante l'installazione e le manutenzioni accertarsi che le linee elettriche di alimentazione non siano sotto tensione. • Utilizzare cavi caratterizzati da sezioni minime, tensioni nominali e tipo di posa adeguati alle caratteristiche indicate nel paragrafo "DATI TECNICI" ed all'ambiente di installazione. • Accertarsi sempre che il coperchio della scatola morsettieria sia chiuso prima di fornire alimentazione elettrica, dopo essersi accertati dell'integrità delle guarnizioni che assicurano il grado di protezione IP55. Utilizzare per le viti la coppia di serraggio di 10 Nm.
ATTENZIONE		<p>Tutti i motori sono equipaggiati con terminale di terra. Assicurarsi della corretta messa a terra di tutto l'impianto.</p> <p>IL CAVO DI MESSA A TERRA ESTERNO DEVE AVERE UNA SEZIONE MINIMA DI 4 mm².</p> <p>IL CAVO DI MESSA A TERRA INTERNO DEVE AVERE UNA SEZIONE MINIMA DI 1 mm².</p> <p>ASSICURARSI DI UTILIZZARE UN DISPOSITIVO PRESSACAVO CON GRADO DI PROTEZIONE ADEGUATO (VEDERE CLASSIFICAZIONE ZONE ATEX CAP. 3.1).</p>
		<p>SE SI NECESSITA DI INSTALLARE UN ADATTATORE FILETTATO NEL FORO DI INGRESSO CAVI, È NECESSARIO ASSICURARSI CHE SIA CERTIFICATO ATEX CON ADEGUATO METODO DI PROTEZIONE E CHE DURANTE L'INSTALLAZIONE IL PRESSACAVO SIA 3/4" - 14 NPT, CON ALMENO 5 FILETTI IN PRESA.</p>
NOTA		<p>In caso di installazione in area non classificata, è sufficiente osservare le norme minime di sicurezza già riportate nel presente manuale.</p> <ul style="list-style-type: none"> - Il proprietario ha la responsabilità di controllare l'osservanza di tutte le norme locali e nazionali. - Assicurarsi che il cavo che collega alla rete elettrica sia protetto da fonti di calore e da spigoli vivi.
ATTENZIONE		<p>La mancata osservanza delle norme, può causare gravi danni ed infortuni.</p> <p>Prevedere sempre un sezionatore a monte dell'impianto elettrico.</p>



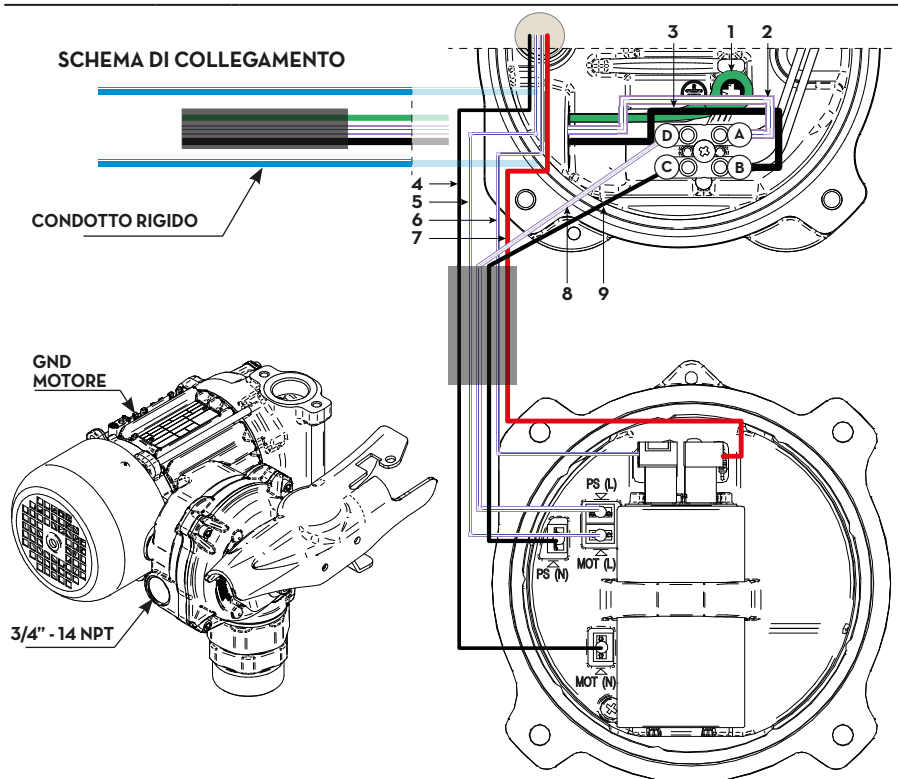

NUMERO DEL CAVO	COLORE	SEZIONE	INGRESSO	USCITA	GRUPPO CAVI
1	Verde	16 AWG (1,5 mm)	⏚		Cavo di alimentazione
2	Bianco	16 AWG (1,5 mm)	(A)		
3	Nero	16 AWG (1,5 mm)	(B)		
4	Nero	18 AWG (1 mm)	MOT (L)	MOTOR	Cavo motore
5	Bianco	18 AWG (1 mm)	MOT (N)	MOTOR	
6	Bianco	18 AWG (1 mm)	Condensatore	MOTOR	Cavo Condensatore
7	Rosso	18 AWG (1 mm)	Condensatore	MOTOR	
8	Bianco	14 AWG (2 mm)	(D)	PS (N)	Cablaggio Interno
9	Nero	14 AWG (2 mm)	(C)	PS (L)	

10.2 COLLEGAMENTO DELLE TUBAZIONI

PREMESSA - Prima del collegamento fare riferimento alle indicazioni visive, freccia posta sulla testata della pompa, per individuare univocamente l'aspirazione e la mandata.

ATTENZIONE  **L'errato collegamento può causare danni alla pompa.**

CONTROLLI PRELIMINARI

- Prima del collegamento accertarsi che le tubazioni e il serbatoio di aspirazione siano privi di scorie o residui solidi che potrebbero danneggiare la pompa e gli accessori. Non raccogliere comunque mai il fluido dal fondo del serbatoio in quanto può contenere impurità.
- Prima di collegare la tubazione di mandata riempire parzialmente il corpo pompa, dal lato della mandata, con il liquido da erogare per facilitare l'adescamento.
- Non utilizzare giunti di collegamento a filettatura conica che potrebbero causare danni alle bocche filettate della pompa se serrati eccessivamente.

11 PRIMO AVVIAMENTO

PREMESSA

- Controllare che la quantità di liquido presente nel serbatoio di aspirazione sia maggiore di quella che si desidera trasferire.
- Assicurarsi che la capacità residua del serbatoio di mandata sia maggiore di quella che si desidera trasferire.
- Assicurarsi che le tubazioni e gli accessori di linea siano in buone condizioni.

NOTA  **LA POMPA NON PREVEDE REGOLAZIONI SULLA PORTATA E SULLA PRESSIONE.**

ATTENZIONE  **Perdite di liquido possono causare danni a cose e persone.**

NOTA  **- Non avviare o arrestare mai la pompa inserendo o disinserendo l'alimentazione.
- Un prolungato contatto della pelle con alcuni liquidi, può provocare danni. L'utilizzo di occhiali e guanti è sempre raccomandato.**

SE LA POMPA NON ADESCA

In funzione delle caratteristiche dell'impianto, la fase di adescamento può durare da qualche secondo ad alcuni minuti. Se tale fase si prolunga arrestare la pompa e procedere ai seguenti controlli:

- che la pompa non stia lavorando completamente a secco (inserire liquido dal condotto di mandata);
- che la tubazione di aspirazione garantisca l'assenza di infiltrazioni di aria;
- che il filtro in aspirazione non sia intasato;
- che l'altezza di aspirazione non sia superiore ai 2,5 m;
- che la tubazione di mandata garantisca l'evacuazione dell'aria.



AL TERMINE DEL PRIMO AVVIAMENTO

Ad adescamento avvenuto, verificare che la pompa funzioni all'interno del campo previsto, in particolare:

- che nelle condizioni di massima contro-pressione l'assorbimento del motore rientri nei valori indicati in targhetta;
- che la contro-pressione in mandata non superi la massima contro-pressione prevista dalla pompa.

12 USO GIORNALIERO



- PROCEDURA D'USO**
- 1 Se si utilizzano tubazioni flessibili, fissare le estremità di queste ai serbatoi. In caso di assenza di opportuni alloggiamenti, impugnare saldamente l'estremità della tubazione di mandata prima di iniziare l'erogazione.
 - 2 Prima di avviare la pompa assicurarsi che la valvola in mandata sia chiusa (pistola di erogazione o valvola di linea).
 - 3 Azionare l'interruttore di marcia.
 - 4 Aprire la valvola in mandata, mantenendo salda l'impugnatura.
 - 5 Durante l'erogazione evitare l'inalazione del prodotto pompato.
 - 6 Se durante l'erogazione si verificasse una fuoriuscita del fluido trattato, intervenire per la messa in sicurezza e l'assorbimento del fluido riversato, come specificato sulla scheda tecnica di prodotto.
 - 7 Chiudere la valvola in mandata per arrestare l'erogazione.
 - 8 Quando l'erogazione è completata spegnere la pompa.

<p>ATTENZIONE</p> 	<p>LE OPERAZIONI DI LAVORO DEVONO SEMPRE ESSERE PRESIDATE DALL'OPERATORE.</p>
	<p>La valvola di by-pass consente il funzionamento a mandata chiusa solo per brevi periodi (3 minuti massimo).</p>
	<p>Per evitare di danneggiare la pompa dopo l'uso assicurarsi che la pompa sia spenta.</p>
	<p>In caso di mancanza di energia elettrica procedere immediatamente allo spegnimento della pompa.</p>
<p>ATTENZIONE</p> <p>Condizioni d'uso specifiche</p> 	<p>Nel caso di utilizzo di sigillanti sul circuito di aspirazione e mandata della pompa è necessario evitare accuratamente che parte di questo venga rilasciato all'interno della pompa.</p>
	<p>Corpi estranei nel circuito di aspirazione e mandata della pompa possono causare malfunzionamenti e rotture dei componenti della pompa stessa.</p>
	<p>La classe di viti utilizzate per l'assemblaggio di alloggiamenti antideflagranti deve essere di qualità superiore o uguale a 8,8 (ISO 898-1).</p>
	<p>I giunti antideflagranti non sono destinati ad essere riparati.</p>
	<p>L'intervallo di temperatura del fluido deve essere compreso tra -20°C e +50°C.</p>

13 MANUTENZIONE

Avvertenze di sicurezza

La pompa è stata progettata e costruita per richiedere una manutenzione minima. Prima di effettuare ogni tipo di manutenzione, SCOLLEGARE LA POMPA da ogni fonte di alimentazione elettrica e idraulica. Durante la manutenzione è obbligatorio utilizzare i dispositivi di protezione individuale (DPI). Tenere comunque in considerazione le seguenti raccomandazioni minime per un buon funzionamento della pompa.

ATTENZIONE		PRIMA DI EFFETTUARE OGNI OPERAZIONE DI MANUTENZIONE, ASSICURARSI DI ESSERE FUORI DA AREE POTENZIALMENTE ESPLOSIVE.
ATTENZIONE		PER RAGIONI DI SICUREZZA è VIETATO RIPARARE I GIUNTI DI LAMINAZIONE. NON SMONTARE LE PARTI "FONDELLO" (1), "CASSA MOTORE" (2) "CORPO POMPA" (3) E BASE MORSETTIERA (4).

Personale autorizzato agli interventi di manutenzione

Gli interventi di manutenzione devono essere eseguiti esclusivamente da personale specializzato. Ogni manomissione può portare al decadimento delle prestazioni e pericolo per persone e/o cose, oltre al decadimento della garanzia e della certificazione ATEX.

Interventi da effettuare

Verificare che nel tempo, le etichette e le targhe presenti sul sistema di distribuzione, non si deteriorino o si stacchino.

UNA VOLTA ALLA SETTIMANA

- Controllare che i giunti delle tubazioni non siano allentati, per evitare eventuali perdite.
- Controllare e mantenere pulito il filtro di linea installato in aspirazione.

UNA VOLTA AL MESE

- Controllare il corpo pompa e mantenerlo pulito da eventuali impurità.
- Controllare che i cavi di alimentazione elettrica siano in buone condizioni.

14 LIVELLO DEL RUMORE

In normali condizioni di funzionamento, l'emissione di rumore di tutti i modelli non supera il valore di 74 dB alla distanza di 1 metro dall'elettropompa.

15 PROBLEMI E SOLUZIONI

Per qualunque problema, è buona norma rivolgersi al centro di assistenza autorizzato più vicino alla sua zona.

PROBLEMA	POSSIBILE CAUSA	AZIONE CORRETTIVA
IL MOTORE NON GIRA	Manca di alimentazione.	Controllare le connessioni elettriche ed i sistemi di sicurezza.
	Rotore bloccato.	Controllare possibili danni o ostruzioni agli organi rotanti.
	Problemi al motore.	Contattare il Servizio Assistenza.
IL MOTORE GIRA LENTAMENTE IN FASE DI AVVIAMENTO	Bassa tensione di alimentazione.	Riportare la tensione nei limiti previsti.
	Basso livello serbatoio di aspirazione.	Riempire il serbatoio.
	Valvola di fondo bloccata.	Pulire e/o sostituire la valvola.
	Filtro intasato.	Pulire il filtro.
PORTATA BASSA O NULLA	Eccessiva depressione dell'aspirazione.	Abbassare la pompa rispetto al livello serbatoio o aumentare la sezione delle tubazioni.
	Elevate perdite di carico nel circuito di mandata (funzionamento a by-pass aperto).	Usare tubazioni più corte o di maggior diametro.
	Valvola di by-pass bloccata.	Smontare la valvola, pulirla e/o sostituirla.
	Ingresso d'aria nella pompa o nel tubo di aspirazione.	Controllare la tenuta delle connessioni.
	Restrizione del tubo in aspirazione.	Utilizzare un tubo adatto a lavorare in depressione.
	Bassa velocità di rotazione.	Controllare la tensione alla pompa; regolare la tensione o/e usare cavi di maggior sezione.
	La tubazione di aspirazione poggia sul fondo del serbatoio.	Sollevare la tubazione.
ELEVATA RUMOROSITÀ DELLA POMPA	Presenza di cavitazione.	Ridurre la depressione all'aspirazione.
	Funzionamento irregolare del by-pass.	Erogare sino a spurgare l'aria presente nel sistema di by-pass.
	Presenza di aria nel liquido.	Verificare connessioni in aspirazione.
PERDITE DAL CORPO POMPA	Danneggiamento della tenuta.	Controllare ed eventualmente sostituire la tenuta.
LA POMPA NON ADESCA IL LIQUIDO	Il circuito di aspirazione è ostruito.	Rimuovere ostruzione dal circuito di aspirazione.
	Mal funzionamento di eventuale valvola di fondo installata su circuito aspirazione.	Sostituire valvola di fondo.
	Le camere di aspirazione sono secche.	Aggiungere liquido dal lato mandata pompa.
	Le camere della pompa sono sporche o ostruite.	Rimuovere le ostruzioni dalle valvole di aspirazione e mandata.



LA TERMICA INTERVIENE IN CONDIZIONI DI NORMALE FUNZIONAMENTO	Temperatura ambiente troppo elevata.	Rispettare le indicazioni di massima temperatura ambiente.
LEVA INTERRUOTTORE BLOCCATA	Polvere/sporco sotto la manopola.	Aprire e pulire la manopola.
	Molla danneggiata.	Contattare il Servizio Assistenza.
L'INTERRUPTORE NON FUNZIONA	I magneti sono danneggiati (per corrosione/rottura) o mancanti.	Contattare il Servizio Assistenza.
	La scheda elettronica è danneggiata.	Contattare il Servizio Assistenza.



16 DEMOLIZIONE E SMALTIMENTO

Premessa In caso di demolizione del sistema, le parti di cui è composto devono essere affidate a ditte specializzate nello smaltimento e riciclaggio dei rifiuti industriali e, in particolare:

Smaltimento dell'imballaggio L'imballaggio è costituito da cartone biodegradabile che può essere consegnato alle aziende per il normale recupero della cellulosa.

Smaltimento delle parti metalliche Le parti metalliche, sia quelle verniciate, sia quelle in acciaio inox sono normalmente recuperabili dalle aziende specializzate nel settore della rottamazione dei metalli.

Smaltimento dei componenti elettrici ed elettronici Devono obbligatoriamente essere smaltite da aziende specializzate nello smaltimento dei componenti elettronici, in conformità alle indicazioni della direttiva 2012/19/UE (vedi testo direttiva nel seguito).



Informazioni relative all'ambiente per i clienti residenti nell'unione europea

La direttiva Europea 2012/19/UE richiede che le apparecchiature contrassegnate con questo simbolo sul prodotto e/o sull'imballaggio non siano smaltite insieme ai rifiuti urbani non differenziati. Il simbolo indica che questo prodotto non deve essere smaltito insieme ai normali rifiuti domestici. E' responsabilità del proprietario smaltire sia questi prodotti sia le altre apparecchiature elettriche ed elettroniche mediante le specifiche strutture di raccolta indicate dal governo o dagli enti pubblici locali.

Lo smaltimento di Rifiuti di Apparecchiature Elettroniche ed Elettriche (RAEE) come rifiuti domestici è severamente vietato. Questo tipo di rifiuti deve essere smaltito separatamente.

Le eventuali sostanze pericolose presenti nelle apparecchiature elettriche ed elettroniche e/o l'uso non corretto di tali apparecchiature possono avere possibili gravi conseguenze sull'ambiente e sulla salute umana.

In caso di smaltimento abusivo di tali rifiuti, possono essere applicate le sanzioni previste dalle normative vigenti.

Smaltimento di ulteriori parti

Ulteriori parti costituenti il prodotto, come tubi, guarnizioni in gomma, parti in plastica e cabling, sono da affidare a ditte specializzate nello smaltimento dei rifiuti industriali.

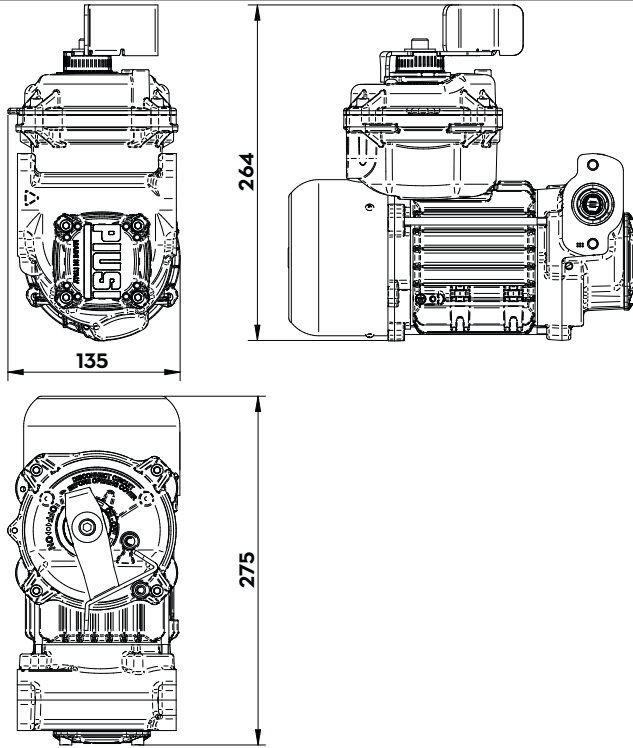
17 DIMENSIONI E VISTA ESPLOSA

N.4 VITI M6
CLASSE 8.8 (ISO 898-1)

17.1 ESPLOSO MONTAGGIO PIEDI (dove previsto dal modello)

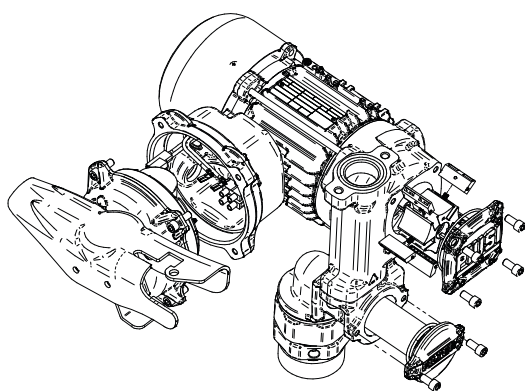
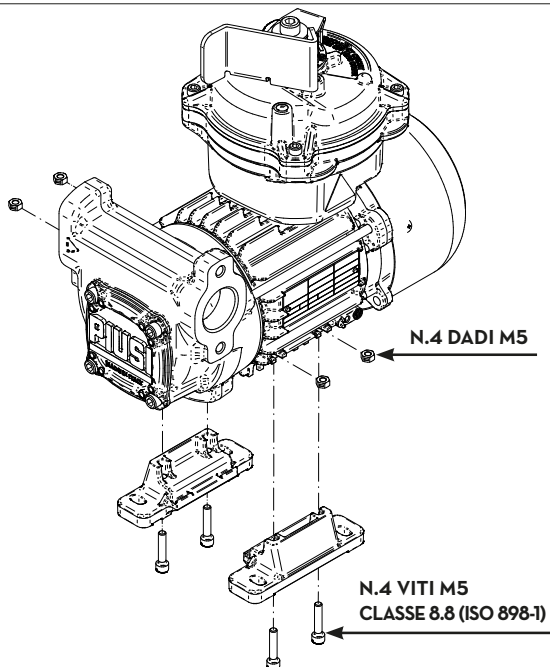

ENGLISH

Bulletin MO725



CONTENTS

1	MACHINE AND MANUFACTURER IDENTIFICATION	26
2	CONFORMITY	27
3	MACHINE DESCRIPTION	27
	3.1 DEFINITION OF CLASSIFIED ZONES	27
	3.2 IGNITION HAZARDS AND PROTECTIVE MEANS IMPLEMENTED	28
	3.3 INTENDED USE	29
	3.4 HANDLING AND TRANSPORT	29
4	GENERAL WARNINGS	30
5	FIRST AID RULES	31
6	GENERAL SAFETY RULES	31
7	TECHNICAL DATA	33
8	OPERATING CONDITIONS	33
	8.1 ENVIRONMENTAL CONDITIONS	33
	8.2 ELECTRICAL POWER SUPPLY	34
	8.3 ELECTRONIC ENGINE CONTROL	34
	8.4 FLUIDS PERMITTED	34
9	INSTALLATION	35
	9.1 POSITIONING, CONFIGURATIONS AND ACCESSORIES	35
	9.2 NOTES ON SUCTION AND DELIVERY LINES	36
10	CONNECTIONS	37
	10.1 ELECTRICAL CONNECTIONS	37
	10.2 PIPING CONNECTIONS	39
11	INITIAL START-UP	39
12	EVERYDAY USE	40
13	MAINTENANCE	41
14	NOISE LEVEL	41
15	PROBLEMS AND SOLUTIONS	42
16	DEMOLITION AND DISPOSAL	43
17	DIMENSIONS AND EXPLODED VIEWS	44
	17.1 FEET ASSEMBLY EXPLODED VIEW (where required by model).	45



1 MACHINE AND MANUFACTURER IDENTIFICATION

		Suzzara (MN) Italy		ELECTRIC FUEL PUMP TYPE PANTHER EX 56	
UL 24 ATEX 3210 X		EX db h IIA T4 Gb		L.N.	
230 V 50 Hz 2.3 A		2800 rpm Q _{max} 56 l/m		Date	
Insulation Class F		Duty CONTINUOUS S1		T _a -20 °C / +50 °C	
				P _a max 2.2 bar	
⚠ WARNING: Automatic thermal protected motor - not open when energized					

Example of technical data plate. The values vary depending on the model purchased.

AVAILABLE MODELS:
Panther EX 56 230/50
Panther EX 56 230/60
Panther EX 56 240/50

MANUFACTURER:
 PIUSI S.p.A.,
 Via Pacinotti 16/A - z.i. Rangavino
 46029 Suzzara - (MN) - Italy

THE PUMPS BEAR THE FOLLOWING ATEX/IECEx MARKING

		Electrical apparatus constructed and tested for use in an explosive atmosphere, in accordance with Annex II of Directive 2014/34/EU.
II	GROUP II	Equipment intended for use in places with presence of explosive atmosphere, other than underground sites, mines, tunnels, etc., identified according to the criteria of the Directive 2014/34/EU (ATEX).
2	CATEGORY 2	Equipment designed to be capable of functioning in conformity with the operating parameters established by the manufacturer and ensuring a high level of protection.
G	TYPE OF EXPLOSIVE ATMOSPHERE	Equipment intended for use in the presence of gas; Equipment suitable for installation in Zone 1.
Ex	PERMANENT PREFIX	Equipment designed and made in accordance with harmonized standards EN/IEC 60079 and EN ISO / ISO 80079 (for presumption of conformity with 2014/34/EU), providing a level of protection against ignition in explosive atmospheres suitable for the installation in the declared Zone.
db	PROTECTION METHOD	Electrical apparatus not able to ignite a potentially explosive atmosphere because compliant with the requirement of IEC 60079-1 & EN 60079-1.
h	PROTECTION METHOD	Non-electrical apparatus not able to ignite a potentially explosive atmosphere because compliant with the requirements of ISO 80079-36 & ISO 80079-37 and EN ISO 80079-36 & EN ISO 80079-37 (Type 'C').
IIA	GAS CLASS	Group II. Equipment intended for use in places with presence of explosive gas atmosphere other than mines susceptible to firedamps. Group Subdivision IIA: a typical gas is propane.
T4	TEMPERATURE CLASS	Temperature class T4 = Maximum surface temperature 135°C.
Gb	EQUIPMENT PROTECTION LEVEL	Level of protection "b" - EPL "Gb": the equipment is not a source of ignition in normal operations and expected malfunction. It is suitable for the installation in Zone 1.



2 CONFORMITY

WARNING		SEE "DECLARATION OF CONFORMITY" SHEET.
----------------	--	---

3 MACHINE DESCRIPTION

PUMP Self-priming, volumetric, rotating electric vane pump, equipped with by-pass valve.

MOTOR Induction motor powered by alternate current, with continuous cycle, closed type, IP55 protection class according to **CEI EN 60034-5**, flange-mounted directly to the pump body.

WARNING		Motor equipped with automatic thermal overload protection. Should the protection activated, turn off the pump and wait for it to cool down.
----------------	--	--

3.1 DEFINITION OF CLASSIFIED ZONES

FOREWORD Definition of zones as shown in directive 99/92/EC.

ZONE 0 Place where an explosive atmosphere made up of a mix of air and inflammable substances in the form of gas, vapour or mist is continuously present, either for long periods or frequently.
Note: Generally speaking, said conditions, when they occur, involve the inside of tanks, pipes and containers, etc.

ZONE 1 Place where it is probable that an explosive atmosphere, made up of a mix of air and inflammable substances in the form of gas, vapour or mist, can occur occasionally during normal operation.
Note: Said zone can also include:
- places in the immediate vicinity of zone 0;
- places in the immediate vicinity of supply openings;
- places in the immediate vicinity of filling and emptying openings;
- places in the immediate vicinity of appliances, protection systems and fragile glass and ceramic components, or components made of other similar materials;
- places in the immediate vicinity of inadequately sealed stuffing boxes, e.g. on pumps and valves with stuffing box.

ZONE 2 Place where it is improbable that an explosive atmosphere, made up of a mix of air and inflammable substances in the form of gas, vapour or mist, can occur during normal operation, but which, if it does occur, only persists for a short time.
Note: Said zone can include, among others, places surrounding the zone 0 or 1.

ZONE 20 Place where an explosive atmosphere in the form of a cloud of combustible powders in the air is continuously present, either for long periods or frequently.
Note: Generally speaking, said conditions, when they occur, involve the inside of tanks, pipes and containers, etc.

ZONE 21 Place where it is probable that an explosive atmosphere, in the form of a cloud of combustible powders in the air, can occur occasionally during normal operation.
Note: Said zone can include, for example, among others, places in the immediate vicinity of powder loading and emptying points and places where powder layers form or which, during normal operation, could produce an explosive concentration of combustible powders mixed with the air.



ZONE 22



Place where it is improbable that an explosive atmosphere, in the form of a cloud of combustible powders in the air, occurs during normal operation but which, if it does occur, only persists for a short time.

Note: This zone can comprise, among others, places near appliances, protection systems and components containing powder, out of which the powder may leak with the formation of powder deposits (e.g., milling salt, where the powder comes out of the mills and deposits).

ZONE 1

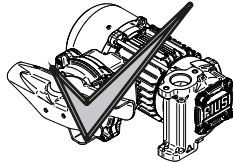

ZONE 0

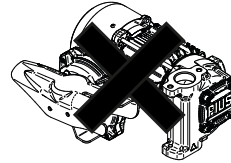

ZONE 20

ZONE 21

ZONE 2

3.2 IGNITION HAZARDS AND PROTECTIVE MEANS IMPLEMENTED

Hot surfaces

The pump does not reach an external surface temperature of 135°C under any condition of use, either during normal operation or during the following foreseeable malfunctions:
dry running and blocked output.

A thermal sensor installed on the motor winding has been provided for this purpose, and stops the motor in the event of overheating.

Mechanically generated sparks

Moving parts do not generate sparks (bearings are self-lubricated)
This instruction shows how to avoid external impact.

Electrical equipment

All electrical components are located inside the explosion-proof enclosure.

Static electricity

All materials used are in continuity or have a dimension less than 100 mm².



3.3 INTENDED USE

AUTHORIZED USE		PUMP FOR TRANSFERRING FUEL SUITABLE FOR OPERATING IN ZONES CLASSIFIED "1" AND "2", ACCORDING TO DIRECTIVE 99/92/EC.
		THE DETERMINATION OF THE AREAS (ZONES) IS TO BE CARRIED OUT BY THE USER.

FORBIDDEN USE Using the appliance for fluids other than those listed in paragraph "Fluids permitted" and for uses other than those described at the item "Authorized use" is forbidden.

PLANT OPERATION RESTRICTIONS

IT IS FORBIDDEN:





- 1 To use the appliance in a construction configuration other than that contemplated by the manufacturer.
- 2 To use the appliance with fixed guards tampered with or removed.
- 3 To use the appliance in places where there is risk of explosion and/or fires classified in the following zones:
0; 20; 21; 22.
- 4 To integrate other systems and/or equipment not considered by the manufacturer in the executive project.
- 5 To connect the appliance up to energy sources other than those contemplated by the manufacturer.
- 6 To use the commercial devices for purposes other than those indicated by the manufacturer.
- 7 To use in case of lightnings.

3.4 HANDLING AND TRANSPORT

Due to the limited weight and dimensions of the pumps, special lifting equipment is not required to handle them. The pumps are carefully packed before dispatch. Check the packing when receiving the material and store in a dry place.



4 GENERAL WARNINGS

<p>Important precautions</p>	<p>To ensure operator safety and to protect the pump from potential damage, workers must be fully acquainted with this instruction manual before performing any operation.</p>
<p>Symbols used in the manual</p>	<p>The following symbols will be used throughout the manual to highlight safety information and precautions of particular importance.</p>
<p> WARNING</p>	<p>WARNING indicates a hazardous situation which, if not avoided, could result in death or serious injury.</p>
<p> NOTE</p>	<p>NOTE is used for information not relating to personnel safety</p>
<p>Manual storage</p>	<p>This manual should be complete and legible throughout. It should remain available to end users and specialist installation and maintenance technicians for consultation at any time.</p>
<p>Reproduction rights</p>	<p>This manual belongs to Piusi S.p.A., which is the sole proprietor of all rights indicated by applicable laws, including, by way of example, laws on copyrights. All the rights deriving from such laws are reserved to Piusi S.p.A.: the reproduction, including partial, of this manual, its publication, change, transcription and notification to the public, distribution, marketing in any form, translation and/or processing, loan and any other activity reserved by the law to Piusi S.p.A..</p>
<p>NOTE</p>	<p> THIS MANUAL IS VALID ONLY FOR AC PUMPS. ALWAYS USE THE RIGHT VOLTAGES TO CONNECT THE PUMPS.</p>
<p>WARNING</p>	<p> USE THE PUMP ONLY WITH FLUIDS PERMITTED. DO NOT USE WITH FLUIDS NOT PERMITTED TO AVOID DAMAGING THE PUMP. THE GUARANTEE LAPSES IN CASE OF MISUSE OF THE FLUID.</p> <p>DO NOT USE THE PUMP WITH LIQUID FOOD PRODUCTS AND/OR WATER-BASED FLUIDS.</p> <p>DO NOT OPERATE THE PUMP DRY TO AVOID DAMAGE.</p> <p>Before connection, make sure that the piping and the suction tank are free of dirt and solid residue that could damage the pump and its accessories. Never collect the fluid from the bottom of the tank since it may contain impurities.</p> <p>Keep a working fire extinguisher in the work area.</p> <p>Do not operate the unit when fatigued or under the influence of drugs or alcohol.</p> <p>Do not alter or modify equipment. Alterations or modifications may void agency approvals and create safety hazards.</p> <p>Keep children and animals away from the work area.</p> <p>Comply with all applicable safety regulations.</p> <p>Do not use in case of lightnings.</p>
<p></p>	<p>WHILE USING THE PUMP SWITCH OFF ALL THE ELECTRONIC DEVICES (I.E. MOBILE PHONES, BEEPERS, ETC.).</p>



5 FIRST AID RULES

Contact with the product

For problems arising from the treated fluid in case of contact with eyes and skin or in case of inhalation or ingestion, refer to the MSDS of the fluid used.

Persons who have suffered electric shock

- Disconnect the power source, or use a dry insulator to protect yourself while you move the injured person away from any electrical conductor.
- Avoid touching the injured person with your bare hands until he is far away from any conductor.
- Immediately call for help from qualified and trained personnel.
- Do not operate switches with wet hands.

NOTE



Please refer to the MSDS for the product.

SMOKING PROHIBITED



DO NOT SMOKE NEAR THE PUMP AND DO NOT USE THE PUMP NEAR FLAMES.

6 GENERAL SAFETY RULES

USER'S RESPONSIBILITY



IT IS ESSENTIAL TO GET TO KNOW AND UNDERSTAND THE INFORMATION CONTAINED IN THIS MANUAL.

IT IS ESSENTIAL TO GET TO KNOW AND OBSERVE THE SAFETY SPECIFICATIONS FOR FLAMMABLE LIQUIDS.

BEFORE USING THE PUMP IT'S IMPORTANT TO TRAIN OPERATORS, INSTALLERS AND MAINTENANCE STAFF TO LET THEM WORK IN AN AREA CLASSIFIED "1" AS MENTIONED BY DIRECTIVE 99/92/EC .

Essential protective equipment characteristics

In case of contact with the product and for good standard of behaviour, wear protective equipment which is:

- suited to the operations that need to be performed;
- resistant to products used

To do so, please refer to the relevant technical datasheets of the fluid used.

Personal protective equipment that must be worn



safety shoes.



close-fitting clothing.



protection gloves.



safety goggles.

Other devices



instructions manual.

Protective gloves









Prolonged contact with the treated product may cause skin irritation; always wear protective gloves during dispensing.

NOTE



To prevent electric shock and detonation of sparks, the entire pumping system must have proper grounding, including tank and any accessories.

WARNING		Enforce regulations for electrical installation.
		All wiring and electrical connections must be performed by authorized and suitably trained personnel.
		Never touch the electric plug or socket with wet hands. Do not switch the dispensing system on if the network connection cable or important parts of the apparatus are damaged, such as the inlet/outlet pipe, nozzle or safety devices. Replace the damaged pipe immediately.
IMPORTANT WARNING		The electrical connection between the plug and socket must be kept well away from water.
		The pump is equipped with current-sensing protection. If it activates turn off the pump immediately.
WARNING		The pump is equipped with protection against overheating and overload risks. Should such devices activate, the pump switches off automatically, but the master switch is not turned off. It is important to turn the pump off using its switch. The pump restarts after its normal operating conditions have been restored.
		Failure to observe the above mentioned rules can cause serious accidents.
		Should the heat sensor activate under normal use conditions, please contact the technical support.
		DO NOT OPEN THE WIRING BOX IN A CLASSIFIED AREA.
WARNING	 	Pay attention to hot surfaces.



7 TECHNICAL DATA

Model	Voltage (V)	Frequency (Hz)	Max. Absorption (A)	RPM	Nominal flow rate (l/min)	Maximum pressure (bar)	By-pass pressure (bar)	Type of Service (S1-continuous; S3-periodic intermittent)
Panther EX 56 230 V/50 Hz	230	50	2.3	2800	56	1.8	2.2	S1
Panther EX 56 230 V/60 Hz	230	60	2.3	3400	56	1.8	2.2	S1
Panther EX 56 240 V/50 Hz	240	50	2.7	2800	56	1.8	2.2	S1

POWER CORD INPUT 3/4" - 14 NPT
USE CABLE GLANDS WITH THE APPROPRIATE DEGREE OF PROTECTION.

WARNING  IF YOU NEED TO INSTALL A THREAD ADAPTOR IN THE CABLE INPUT HOLE, IT IS NECESSARY TO MAKE SURE THAT IT FEATURES A SUITABLE PROTECTION AND THE CABLE GLAND INSTALLED MUST HAVE MINIMUM 5 FULL THREADS ENGAGED.

POWER CORD Minimum section recommended for cables up to 6 m:
1 mm² or **18 AWG**.
Recommended sheath: HO5BN4-F T90°C, SJTW T90°C.

8 OPERATING CONDITIONS

8.1 ENVIRONMENTAL CONDITIONS

AMBIENT TEMPERATURE min. -4 °F / max +122 °F
min. -20 °C / max +50 °C



FLUID TEMPERATURE min. -4 °F / max +122 °F
min. -20 °C / max +50 °C

RELATIVE HUMIDITY max. 90%

WARNING  The temperature limits shown apply to the pump components and must be respected to avoid possible damage or malfunction.



8.2 ELECTRICAL POWER SUPPLY

NOTE		The pump must be powered by AC line, the nominal values of which are indicated on the table in the paragraph "TECHNICAL DATA". The maximum acceptable variations from the electrical parameters are: Voltage: +/- 5% of the nominal value Frequency: +/- 2% of the nominal value
WARNING		Power supply from lines with values that do not fall within the indicated limits may damage the electrical and electronic components.

8.3 ELECTRONIC ENGINE CONTROL

NOTE		The pump is equipped with a motor driving board, operated by a magnetic switch.
-------------	---	---

The table shows the technical specifications of the motor driving card and the magnetic drive.

Specification	Value
Supply	See table paragraph 7
Max. current	See table paragraph 7
Type of load	Ohmic inductive
Operating temperature	-25 °C / +65 °C (-13 °F / +149 °F)
Purpose of the control	Operational control
Control construction	Integrated control
Type of control	Type 1
Degree of pollution	2
Impulse voltage	1500 V

WARNING		The magnetic switch does not have the function of cutting off the power. High voltage may still be present inside the terminal block if the electrical power supply is cut only by moving the magnetic switch to the OFF position.
----------------	--	---

8.4 FLUIDS PERMITTED

WARNING		THE PUMP CAN BE USED ONLY WITH THE FOLLOWING FLUIDS: - DIESEL up to B20 - KEROSENE - PETROL up to E15 (15% max. ethyl alcohol) - ASPEN 2 / 4 - Paraffinic HVO/XTL: EN 15940
----------------	---	---



9 INSTALLATION

WARNING		AUTOMATICALLY PROTECTED THERMAL MOTOR - DO NOT OPEN WHEN ENERGIZED.
		DO NOT OPEN WHEN AN EXPLOSIVE ATMOSPHERE IS PRESENT.
WARNING		Before any operation, ensure to be out of potentially explosive areas.
		The pump must never be operated before the delivery and suction lines have been connected.
		Tighten the electrical box to ensure protection against the risk of explosion
		The right screw tightening torque that grants this protection is 10 Nm.
		Provide for the installation of a 10 A delayed fuse on the supply line.

PRELIMINARY INSPECTION

- Verify that all components are present. Request any missing parts from the manufacturer.
- Check that the pump has not suffered any damage during transport or storage.
- Carefully clean the suction and delivery inlets and outlets, removing any dust or other packaging material that may be present.
- Check that the electrical data corresponds to the data indicated on the data plate.

WARNING		If valves are to be installed in the circuit, make sure they are equipped with overpressure system.
		Clean the tank and make sure it is well-ventilated (recommended opening pressure: 200/250 mbar).
		Apply the quick coupling to the tank correctly and safely.
		Do not block the drainage holes.

9.1 POSITIONING, CONFIGURATIONS AND ACCESSORIES

NOTE		The pump must be secured in a stable manner.
WARNING		It is the installer's responsibility to provide the line accessories necessary for the safe and proper functioning of the pump. The accessories that are not suitable to be used with the previously indicated material could damage the pump and/or cause injury to persons, as well as causing pollution.
		To maximise performance and prevent damage that could affect pump operation, always demand original accessories.

9.2 NOTES ON SUCTION AND DELIVERY LINES

DELIVERY

The selection of the pump model must be made taking into account the characteristics of the system. The combination of: the length of the pipe, the diameter of the pipe, the flow rate, as well as the accessories installed, could create back pressures that are greater than the maximum predicted pressure, thereby causing the pump's electronic controls to intervene and reducing the dispensed flow considerably.

In these cases, to guarantee correct operation of the pump, it is necessary to reduce the resistance of the system using pipes that are shorter or that have a greater diameter, as well as line accessories with smaller resistance (e.g. an automatic dispensing nozzle with greater flow rate capacity).

SUCTION

Self-priming pumps are characterized by excellent suction capacity.

During the start-up phase, when the suction pipe is empty and the pump is wet with the fluid, the electric pump unit is able to suck liquid from a maximum vertical distance of 2 m.

It is important to note that it could take up to 1 minute for the pump to prime and that the presence of an automatic dispensing nozzle on the delivery side will prevent the air trapped during the installation from being released and, therefore, the correct priming of the pump. For this reason, it is always advisable to prime the pump without an automatic delivery nozzle, verifying the proper wetting of the pump.

Always install a foot valve to prevent the suction pipe from being emptied and to keep the pump wet at all times. In this way, the pump will always start up immediately the next times it is used. When the system is in operation, the pump can operate with back pressures of up to 0.5 bars on the suction inlet; beyond this point, the pump may begin to cavitate resulting in a drop of the flow rate and an increase in the noise levels of the system.

Thus, it is important to guarantee small back pressures on the suction side, by using short pipes with diameters that are equal to or larger than those recommended, reducing bends to a minimum, and using filters with a large cross-section and foot valves with minimum possible resistance on the suction side. It is very important to keep the suction filters clean because, when they become clogged, they increase the resistance of the system.

The vertical distance between the pump and the fluid must be kept as short as possible, and not longer than max. 2 m required for priming. If the distance is greater, a foot valve must be installed to allow the suction pipes to fill up and the pipe diameter must be larger. It is however recommended that the pump is not installed if the vertical distance is greater than 3 m.

WARNING	 <p>If the suction tank is higher than the pump, an anti-siphon valve should be installed to prevent accidental diesel fuel leaks. Dimension the installation in order to control the back pressures due to water hammering.</p> <p>It is a good system practice to install vacuum and air pressure gauges right at the inlets and outlets of the pump, to allow verification that operating conditions are within specified limits. To prevent the suction pipes from being emptied when the pump stops, a foot valve should be installed.</p> <p>THE INSTALLER IS RECOMMENDED TO INSTALL A SUCTION FILTER.</p>
----------------	--



10 CONNECTIONS

10.1 ELECTRICAL CONNECTIONS

WARNING		Before any operation, ensure to be out of potentially explosive areas.
		<p>It is the installer's responsibility to carry out the electrical connections in compliance with the relevant standards.</p> <p>Comply with the following (not exhaustive) instructions to ensure a proper electrical connection:</p> <ul style="list-style-type: none"> - During installation and maintenance make sure that power supply to the electric lines has been turned off. - Use cables with minimum sections, rated voltages and installation type that are suitable for the characteristics indicated in paragraph "TECHNICAL DATA" and the installation environment. - Always make sure that the cover of the terminal strip box is closed before switching on the power supply, after having checked the integrity of the seal gaskets that ensure the IP55 protection grade. For those screws use a 10 Nm tightening torque.
WARNING		All motors are equipped with a grounding terminal. Make sure the entire plant is properly grounded.
		THE EXTERNAL GROUNDING CABLE MUST HAVE A MINIMUM SECTION OF 4 mm ² .
		THE INTERNAL GROUNDING CABLE MUST HAVE A MINIMUM SECTION OF 1 mm ² .
MAKE SURE TO USE A CABLE GLAND, WITH SUFFICIENT PROTECTION GRADE (SEE ATEX ZONE CLASSIFICATION CH. 3.1).		
WARNING		IF YOU NEED TO INSTALL A THREADED ADAPTER IN THE CABLE ENTRY HOLE, YOU MUST ENSURE THAT IT IS ATEX CERTIFIED WITH ADEQUATE PROTECTION METHOD AND THAT DURING INSTALLATION THE CABLE GLAND IS 3/4" - 14 NPT, WITH AT LEAST 5 THREADS IN THE SOCKET.
NOTE		<p>In the event of installation in zones which are not classified, it is sufficient to observe the minimum safety standards already mentioned in this manual.</p> <ul style="list-style-type: none"> - The owner has the responsibility to verify that all the local and national regulations have been observed. - Ensure that the connection cable to the power supply is protected from all heat sources and sharp edges.
WARNING		<p>Failure to observe the above mentioned rules can cause serious accidents.</p> <p>Always provide a disconnect switch upstream of the electrical system.</p>



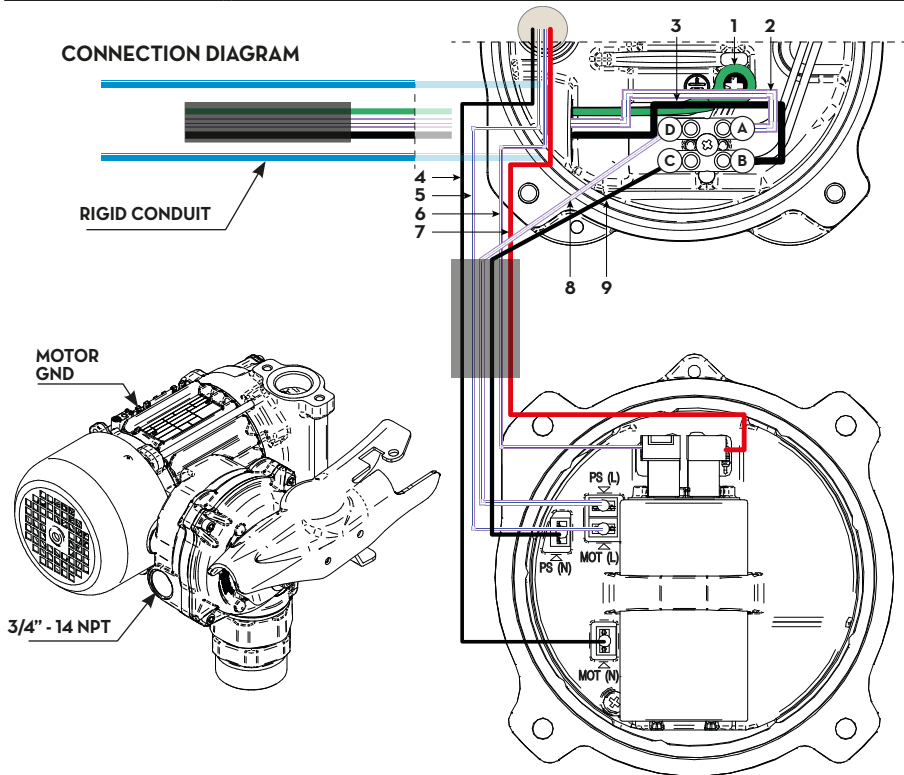

CABLE NO.	COLOUR	SECTION	IN	OUT	CABLE GROUP
1	Green	16 AWG (1.5 mm)	\perp		Power Supply Cable
2	White	16 AWG (1.5 mm)	(A)		
3	Black	16 AWG (1.5 mm)	(B)		
4	Black	18 AWG (1 mm)	MOT (L)	MOTOR	Motor Cable
5	White	18 AWG (1 mm)	MOT (N)	MOTOR	
6	White	18 AWG (1 mm)	Capacitor	MOTOR	Capacitor Cable
7	Red	18 AWG (1 mm)	Capacitor	MOTOR	
8	White	14 AWG (2 mm)	(D)	PS (N)	Internal Wiring
9	Black	14 AWG (2 mm)	(C)	PS (L)	



10.2 PIPING CONNECTIONS

FOREWORD - Before carrying out any connection, refer to the visual indications i.e. arrow on the pump head, to identify suction and delivery.

WARNING		Wrong connection can cause serious pump damage.
----------------	--	--

PRELIMINARY INSPECTION

- Before connection, make sure that the piping and the suction tank are free of dirt and solid residue that could damage the pump and its accessories. Never collect the fluid from the bottom of the tank since it may contain impurities.
- Before connecting the delivery pipe, partially fill the pump body, from delivery side, with the liquid that needs to be pumped in order to facilitate priming.
- Do not use conical threaded fittings, which could damage the threaded inlet or outlet openings of the pump if excessively tightened.

11 INITIAL START-UP

FOREWORD

- Check that the quantity of fluid in the suction tank is greater than the amount you wish to transfer.
- Make sure that the residual capacity of the delivery tank is greater than the quantity you wish to transfer.
- Make sure that the piping and line accessories are in good condition.

NOTE		THE PUMP DELIVERY AND PRESSURE CANNOT BE ADJUSTED.
-------------	--	---

WARNING		Fluid leaks can damage objects and injure persons.
----------------	--	---

NOTE		<ul style="list-style-type: none"> - Never start or stop the pump by connecting or cutting off the power supply. - Prolonged contact with some fluids can damage the skin. The use of goggles and gloves is recommended.
-------------	--	--

IF THE PUMP DOES NOT PRIME

Depending on the system characteristics, the priming phase can last from several seconds to a few minutes. If this phase is prolonged, stop the pump and verify:

- that the pump is not running completely dry (fill with fluid from the delivery line);
- that the suction pipe guarantees there is no air infiltration;
- that the suction filter is not clogged;
- that the suction height does not exceed 2,5 m;
- that all air has been released from the delivery pipe.

AT THE END OF THE INITIAL START-UP

When priming has occurred, verify that the pump is operating within the anticipated range, in particular:



- that under conditions of maximum back pressure, the power absorption of the motor stays within the values shown on the identification plate;
- that the delivery back pressure does not exceed the maximum back pressure for the pump.



12 EVERYDAY USE

USE PROCEDURE

- 1 If flexible pipes are used, attach the ends of the pipings to the tanks. In the absence of an appropriate slot, solidly grasp the delivery pipe before beginning dispensing.
- 2 Before starting the pump make sure that the delivery valve is closed (dispensing nozzle or line valve).
- 3 Turn the ON/OFF switch on.
- 4 Open the delivery valve, solidly grasping the pipe.
- 5 While dispensing, do not inhale the pumped product.
- 6 If any treated fluid leaks out during dispensing, take all steps necessary to ensure the leaked fluid is cleaned up and safe as specified on the product technical sheet.
- 7 Close the delivery valve to stop dispensing.
- 8 When dispensing is finished, turn off the pump.

WARNING		<p>THE WORKING OPERATIONS MUST ALWAYS BE GUARDED BY THE OPERATOR.</p> <p>The by-pass valve allows functioning with delivery closed only for short periods (max. 3 minutes).</p> <p>To avoid damaging the pump, after use, make sure the pump is off.</p> <p>In case of a power break, switch the pump off straight away.</p> <p>Should any sealants be used on the suction and delivery circuit of the pump, make sure that these products are not released inside the pump.</p> <p>Foreign bodies in the suction and delivery circuit of the pump could cause malfunctioning and breakage of the pump components.</p>
WARNING		<p>The class of the screws used for the assembly of explosion-proof enclosures must be of quality higher or equal to 8.8 (ISO 898-1).</p> <p>Flameproof joints are not intended to be repaired.</p> <p>Fluid temperature range shall be from -20°C to +50°C.</p>
Specific conditions of use		



13 MAINTENANCE

Safety instructions

The pump is designed and constructed to require minimum maintenance. Before carrying out any maintenance work, disconnect the pump from any electrical and hydraulic power source. During maintenance, the use of personal protective equipment (PPE) is compulsory. In any case always bear in mind the following basic recommendations for a good functioning of the pump.

WARNING



BEFORE ANY MAINTENANCE OPERATION, ENSURE TO BE OUT OF POTENTIALLY EXPLOSIVE AREAS.

FOR SAFETY REASONS IT IS FORBIDDEN TO REPAIR FLAMEPATHS. DO NOT REMOVE THE PARTS "BOTTOM PLATE" (1), "MOTOR BOX" (2), "PUMP BODY" (3) AND "TERMINAL BASE" (4).

Authorized maintenance personnel

All maintenance must be performed by qualified personnel. Tampering can lead to performance degradation, danger to persons and/or property and may result in the warranty and ATEX CERTIFICATION being voided.

Measures to be taken

Check that the labels and plates found on the dispensing system do not deteriorate or become detached over time.

ONCE A WEEK

- Check that the pipe connections are not loose to prevent any leaks;
- Check and keep the filter installed on the suction line clean.

ONCE A MONTH

- Check the pump body and keep it clean and free of any impurities;
- Check that the electrical supply cables are in good condition.

14 NOISE LEVEL

Under normal operating conditions, noise emission of all models does not exceed 74 dB at a distance of 1 m from the electric pump.



15 PROBLEMS AND SOLUTIONS

For any problems contact the authorized dealer nearest to you.

PROBLEM	POSSIBLE CAUSE	CORRECTIVE ACTION
THE MOTOR IS NOT TURNING	Lack of electric power.	Check the electrical connections and the safety systems.
	Rotor jammed.	Check for possible damage or obstruction of the rotating components.
	Motor problems.	Contact the Service Department.
THE MOTOR TURNS SLOWLY WHEN STARTING	Low voltage in the electric power line.	Bring the voltage back within the specified limits.
LOW OR NO FLOW RATE	Low level in the suction tank.	Refill the tank.
	Foot valve blocked.	Clean and/or replace the valve.
	Filter clogged.	Clean the filter.
	Excessive suction pressure.	Lower the pump with respect to the level of the tank or increase the cross-section of the piping.
	High loss of head in the delivery circuit (working with the by-pass open).	Use shorter piping or of greater diameter.
	By-pass valve blocked.	Dismantle the valve, clean and/or replace it.
	Air entering the pump or the suction piping.	Check the seals of the connections.
	Narrowing in the suction piping.	Use piping suitable for working under suction pressure.
	Low rotation speed.	Check the voltage at the pump. Adjust the voltage and/or use cables of greater cross-section.
	The suction piping is resting on the bottom of the tank.	Raise the piping.
INCREASED PUMP NOISE	Cavitation occurring.	Reduce suction pressure.
	Irregular functioning of the by-pass.	Dispense until the air is purged from the by-pass system.
	Presence of air in the fluid.	Verify the suction connections.
LEAKAGE FROM THE PUMP BODY	Seal damaged.	Check and replace the seal.
THE PUMP DOES NOT PRIME THE LIQUID	Suction circuit blocked.	Remove the blockage from the suction circuit.
	Malfunction of foot valve fitted on suction circuit.	Replace foot valve.
	The suction chambers are dry.	Add liquid from the pump delivery side.
	The pump chambers are dirty or blocked.	Remove the blockages from the suction and delivery valves.



THE HEAT SENSOR ACTIVATES UNDER NORMAL OPERATING CONDITIONS	Ambient temperature too high.	Respect the indications of the maximum ambient temperature.
THE SWITCH LEVER IS BLOCKED	Dust/dirt under the knob. Damaged spring.	Open and clear the knob. Contact the Service Department.
THE SWITCH IS NOT WORKING	Magnets are damaged (corroded or broken) or missing. Electronic board is damaged.	Contact the Service Department. Contact the Service Department.



16 DEMOLITION AND DISPOSAL

Foreword

If the system needs to be demolished, the parts which make it up must be delivered to companies that specialize in the recycling and disposal of industrial waste and, in particular:

Disposal of packing materials

The packaging consists of biodegradable cardboard, which can be delivered to companies for standard recycling of cellulose.

Disposal of metal parts

Metal parts, whether paint-finished or in stainless steel, can be recovered by scrap metal collectors.

Disposal of electric and electronic components

These must be disposed of by companies that specialize in the disposal of electronic components, in accordance with the indications of directive 2012/19/EU (see text of directive below).



Information regarding the environment for clients residing within the European Union

European Directive 2012/19/EU requires that all equipment marked with this symbol on the product and/or packaging not be disposed of together with non-differentiated urban waste. The symbol must indicate that this product must not be disposed of together with normal household waste. It is the responsibility of the owner to dispose of these products as well as other electric or electronic equipment by means of the specific collection structures indicated by the government or the local governing authorities.

Disposing of WEEE equipment as household waste is strictly forbidden. Such waste must be disposed of separately.

Any hazardous substances in the electrical and electronic appliances and/or the misuse of such appliances can have potentially serious consequences for the environment and human health.

In case of the unlawful disposal of said waste, fines will be applicable as defined by the laws in force.

Disposal of miscellaneous parts

Other components, such as pipes, rubber gaskets, plastic parts and wires, must be disposed of by companies specializing in the disposal of industrial waste.

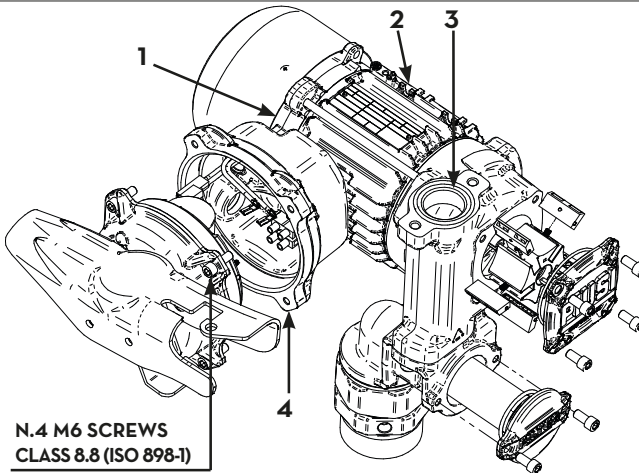
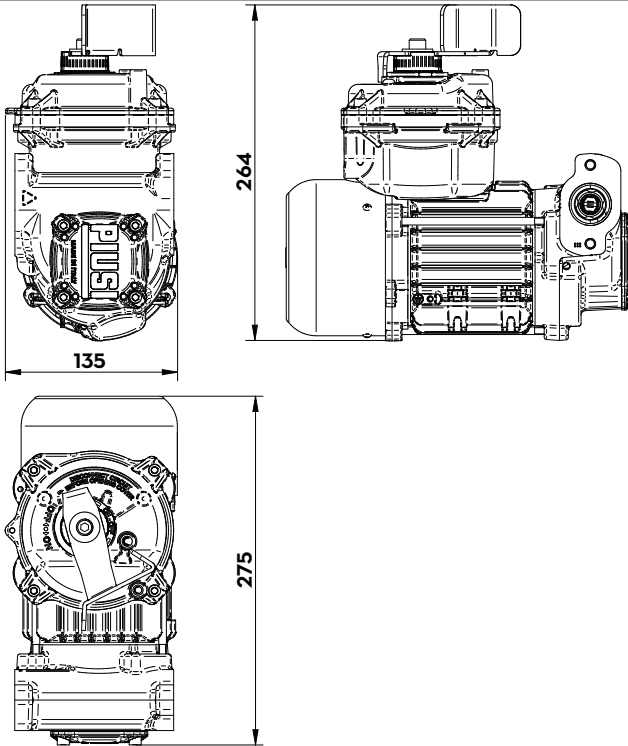
17 DIMENSIONS AND EXPLODED VIEWS

17.1 FEET ASSEMBLY EXPLODED VIEW (where required by model)

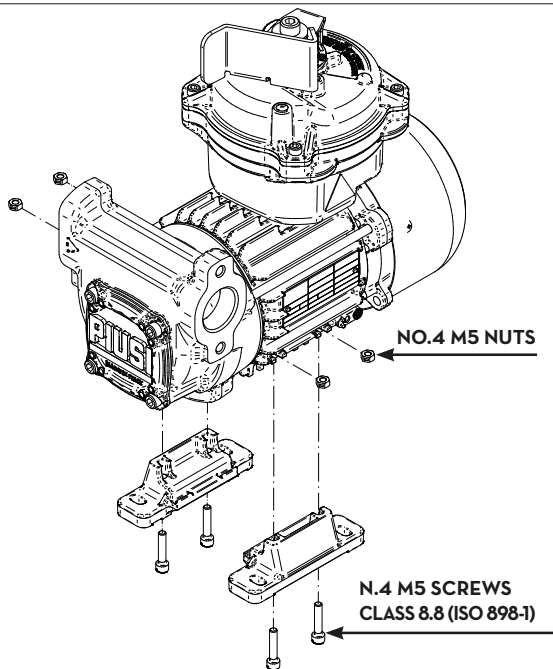





IT Scarica il manuale nella tua lingua!
EN Download the manual in your language!
CS Stáhnout příručku ve vašem jazyce!
DA Download manualen på dit sprog!
DE Laden Sie das Handbuch in Ihrer Sprache herunter!
ES ¡Descarga el manual en tu idioma!
FI Lataa käsikirja omalla kielelläsi!
FR Téléchargez le manuel dans votre langue!
NL Download de handleiding in uw taal!
PL Pobierz instrukcję w swoim języku!
PT Baixe o manual em seu idioma!
RU Загрузите руководство на вашем языке



piusi.com
PIUSI SpA • Suzzara MN Italy