



SYSTÈMES DE GESTION
DU CARBURANT



DISTRIBUTEURS



KITS



POMPES



COMPTEURS



PISTOLETS

PIUSI 3000 SUPREME B.SMART

CARACTÉRISTIQUES

- TENSION ENTRE 12 ET 24V*
- CONNEXION BLUETOOTH
- CONTRÔLE TOTAL VIA APP
- RÉSISTANT AUX VIBRATIONS
- SILENCIEUSE
- COMPATIBLE AVEC LE DIESEL JUSQU'À B20 - HVO/XTL
- PRESSION MAX. 1,5 BAR
- IP55

Le Piusi 3000 Supreme B.SMART représente une percée dans le domaine des réservoirs transportables, combinant une sécurité, une efficacité et une gestion inégalées. Grâce à sa technologie de pointe et à son intégration complète avec le système de gestion des carburants B.SMART, Piusi 3000 Supreme B.SMART offre aux utilisateurs la possibilité de contrôler tous les aspects de leurs opérations, de leurs opérations de distribution et de leurs opérations de flotte, ce qui leur permet d'obtenir la meilleure économie de carburant possible.

Si vous recherchez une efficacité et une sécurité maximales pour vos réservoirs transportables, Piusi 3000 Supreme B.SMART est le meilleur choix.

PERFORMANCES

JUSQU'À
50 L/MIN

DÉBIT

DE
12V À 24V*

TENSION

CYCLE CONTINU

CYCLE DE SERVICE

±0,5%

PRÉCISION

* Piusi 3000 Supreme n'est pas en mesure de contrôler la batterie et ne peut en aucune façon la protéger.



PACKAGING

CODE	POIDS		PACKAGING		
	KG	LBS	MM	INCH	PCS/BOÎTE
FO025IH00	5,4	11,9	270X190X180	-	1
FO025IV00	5,4	11,9	270X190X180	-	1
FO025ID00	7,4	16,3	300X300X180	-	1
FO025IK00	10	22	490X390X310	-	1
FO025ID10	11,5	25,3	490X390X310	-	1



FILTRAGE



SURVEILLANCE
DES LIQUIDES



ENROULEUR



ACCESSOIRES



MERCHANDISE



ANY BIODIESEL



AIR



ANTIGEL



AdBlue®



BIODIESEL



DIESEL



ALIMENTATION



ESSENCE



GRAISSE



KÉROSÈNE



HUILE



EAU



LAVE-GLACE

À L'INTÉRIEUR DE LA BOÎTE POUR LES CONFIGURATIONS SUIVANTES :

BASE BRACKET KIT			TUYAU DE DISTRIBUTION PISTOLET AUTOM. A60 + CROCHET SUPPORT DE FIXATION
FOO251K00			
2" DIRECT MOUNT KIT			TUYAU DE DISTRIBUTION PISTOLET AUTOM. A60 + CROCHET PORTE-PISTOLET RACCORD DE TAMBOUR 2" FILTRO OIL & FUEL
FOO251D10			
PUMP ONLY DRUM			TUYAU DE DISTRIBUTION RACCORD DE TAMBOUR 2" FILTRO OIL & FUEL
FOO251D00			
PUMP ONLY B.O. & PUMP ONLY B.V.			SUPPORT DE FIXATION
FOO251H00 FOO251V00			

POMPE
CÂBLE ÉLECTRIQUE 4M
ACCESS KEY (1PZ)
MANUEL D'INSTRUCTION

WEB APP



DIMENSIONS

BASE BRACKET KIT

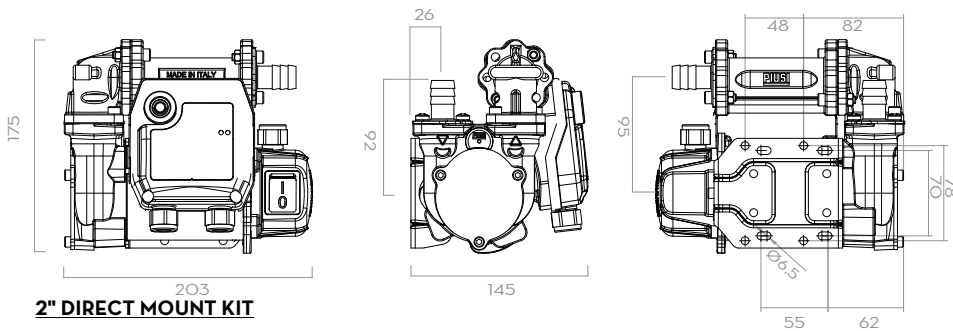

2" DIRECT MOUNT KIT

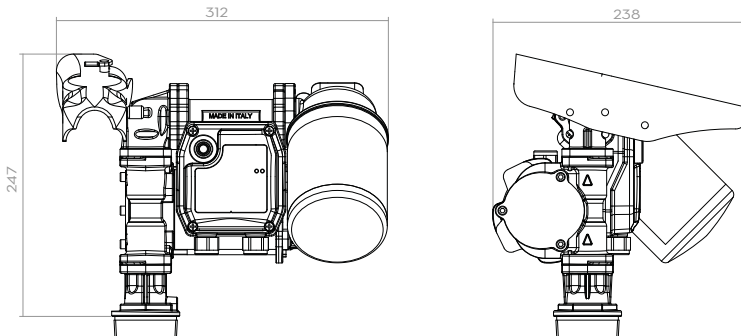

DÉTAILS



MATÉRIAUX

- CORPS: FONTE
- ROTOR: ACIER FRITTÉ
- AUBES: RÉSINE ACÉTALE
- JOINT: NBR
- ARBRE: ACIER

ACCESSORI

- PISTOLET AUTOMATIQUE A60 + CROCHET
COD. FOO603S00 (2" DIRECT MOUNT KIT)
- PISTOLET AUTOMATIQUE A60
COD. FOO603O60 (BASE BRACKET KIT)
- TUYAU DIESEL 4M (COD. F24103000)

DONNÉES TECHNIQUES

CODE	DESCRIPTION	TYPE DE LIQUIDES	DÉBIT		TENSION			RPM	CYCLE DE SERVICE CONTINU	FUSIBLES		TUYAU		FILTRE	PISTOLET
			L/MIN	GPM	DC VOLT	PUISSANCE WATT	AMP. MAX.			AMPERE	LONG.	Ø			
FOO251H00	SUPREME-B.SMART PUMP ONLY B.O.+10 DRIV.	D	50	13	DE 12 À 24	200W	16A/8A	2700	OUI	25A	-	-	-	-	
FOO251V00	SUPREME-B.SMART PUMP ONLY B.V.+10 DRIV	D	50	13	DE 12 À 24	200W	16A/8A	2700	OUI	25A	-	-	-	-	
FOO251D00	SUPREME-B.SMART PUMP ONLY DRUM+10 DRIV	D	50	13	DE 12 À 24	200W	16A/8A	2700	OUI	25A	-	-	OUI	-	
FOO251K00	SUPREME-B.SMART BASE BRACKET KIT+10 DRIV	D	50	13	DE 12 À 24	200W	16A/8A	2700	OUI	25A	4MT	3/4"	-	A60	
FOO251D10	SUPREME-B.SMART 2" D. MOUNT KIT+10 DRIV	D	50	13	DE 12 À 24	200W	16A/8A	2700	OUI	25A	4MT	3/4"	OUI	A60	