



ABGABEEINHEITEN



PUMPEN



ZÄHLER



ZAPFVENTIL



FILTRATION



FLÜSSIGKEITSÜBERWACHUNG

ST 200 AC

MERKMALE

- ROBUSTER METALLRAHMEN
- SOFORT EINSATZBEREIT
- EINFACH TRANSPORTIERBAR
- LEISTUNGSSTARK

Die Abgabereinheit PIUSI ST 200 AC ermöglicht dank der beiden integrierten selbstansaugenden Drehschieberpumpen vom Typ E120 das Betanken mit hohen Volumenströmen. Die mit einem Bypassventil und einer Dichtung mit erhöhter Zuverlässigkeit ausgestattete Abgabereinheit funktioniert auch bei niedrigen Arbeitstemperaturen und unter allen Bedingungen auf Baustellen. Der mechanische Ovalrad-Durchflussmesser gewährleistet hohe Präzision (auf Anfrage lieferbar). Auf Anfrage zur einfacheren Handhabung auch mit Rädern und Griff lieferbar.

LEISTUNGSPARAMETER

BIS ZU

200 L/MIN

VOLUMENSTROM

AC

DAUERBETRIEB

STROMVERSORGUNG



ST 200 AC



PRAKTISCHES KIT: AUSFÜHRUNG MIT RÄDERN UND GRIFF

VERPACKUNG

CODE	GEWICHT		VERPACKUNG		
	KG	LBS	MM	ZOLL	STCK./KAR-TON
FO0315000	46	101	587X395X420	23,1X15,6X16,5	1
F16860000	-	-	-	-	-



SCHLAUCHAUFRÖLLER



ZUBEHÖR



WERBEARTIKEL

PIUSI[®]

LUFT



FROSTSCHUTZ

AdBlue[®]

BIODIESEL



DIESEL



LEBENS-M



BENZIN



SCHMIER-M



KEROSIN



ÖL



WASSER



WISCHERFLÜSS

KENNLINIE**LIEFERUMFANG**

- ST 200 AC-EINHEIT
- BEDIENUNGSANLEITUNG

DETAILS

EIN/AUS-SCHALTER

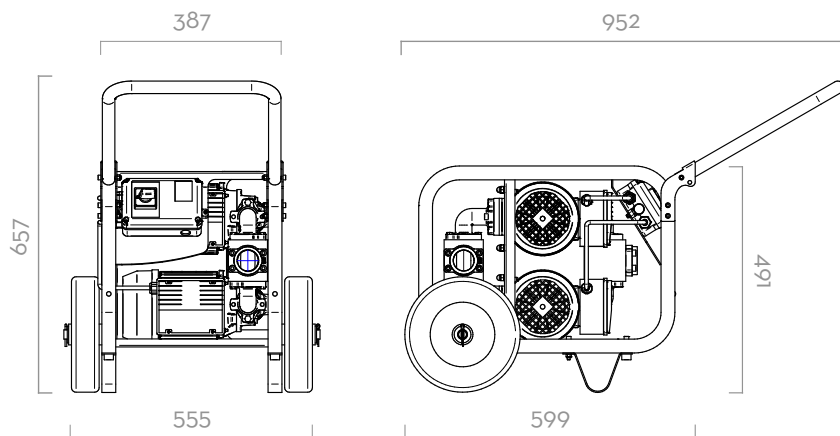
ABMESSUNGEN

Maße in Millimetern

MATERIALIEN

- GEHÄUSE: GUSSEISEN
- ROTOR: SINTERSTAHL
- FLÜGELZELLEN: ACETALHARZ
- DICHTUNGEN: VITON
- WELLE: STAHL

TECHNISCHE DATEN

CODE	BESCHREIBUNG	FLÜSSIGKEITSART	VOLUMENSTROM		SPANNUNG			PUMPE		MAX. DRUCK BAR	EINLASS BSP
			L/MIN	GPM	AC V/HZ DC VOLT	STROM- VERSÖRGUNG W	A. MAX.	TYP	ANZ.		
FO0315000	ST 200 BASIC	D	200	52,7	230/50	2050	10	E 120	2	2,5	1" 1/2
F16860000	PRAKTISCHES KIT (GRIFF • ROLLEN)	D	-	-	-	-	-	-	-	-	-

ST 200 AC