



# Sondes électro- optiques FDA pour liquides



# Sondes électro-optiques FDA pour liquides

## Application

Système de sécurité pour le remplissage selon ordonnance sur la protection des eaux contre les liquides pouvant les polluer (OPEL) pour l'installation en citernes des carburants avec appareil de commande.

## Caractéristique de construction

- Système d'encastrement flexible, combinaison sonde et prise de montage pour tous les critères d'application
- Bride de serrage standard Gc 1"
- Raccordement simple du câble de sonde au moyen de la technique d'enchâssage Hectronic
- Construction robuste

## Types

Type	Longueur de montage réglable	Longueur
FDA USK 24	min. 80 mm, max. 220 mm	240 mm
FDA USK 48	min. 80 mm, max. 440 mm	480 mm
FDA SR 60	min. 90 mm, max. 470 mm	-----

Longueurs spéciales sur demande

## FDA USK

- Sondes Ø 22 mm et tube d'allongement Ø 14 mm
- Avec échelle graduée
- Bride de serrage, anticorrosion Gc 1"
- Tête de raccordement en polyamide renforcée de fibre de verre, pour le raccordement du câble de sonde Ø 5,0-7,2 mm, avec cosse de connexion 2,8 X 0,8

## FDA SR

- Bride de serrage Gc 1"
- Support de tube en anticorrosion
- Écrou pour réglage télescopique en anticorrosion
- Tube télescopique
- Prise normalisée avec couvercle (OPEL)

## Spécifications techniques

Conditions ambiantes	Température admise -30° C... +70° C
Matériaux rentrant en contact avec le liquide	Verres, POM, Viton
Montage	Bride de serrage Gc 1" standard
Encastrement	Vertical
Connexion électrique	Câble de sonde 3 x 0,75 mm <sup>2</sup> à l'aide de cosse de connexion 2,8 x 0,8 A - bleu B - noir C - vert
Entrée câble	Couvercle fileté de protection Ø 7,2
Admissions / Certificats	⊕ II 1 G EEx ia IIC T4... SNCH 03 ATEX 3512 X AC: Ui = 10V; li = 22 mA; Pi = 55 mW BC: Ui = 10V; li = 100 mA; Pi = 250 mW Certificat 301.03.01 (OPEL)

## Schéma FDA USK

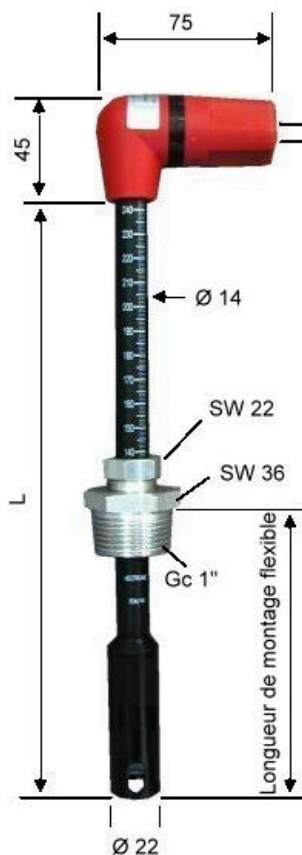

## FDA SR

