



KRAFTSTOFFMANAGEMENT-SYSTEM



ABGABEEINHEITEN



KITS



PUMPEN



ZÄHLER



ZAPFVENTIL

K150

MERKMALE

- SCHWERLASTBEDINGUNGEN
- HOHE FLUSSRATE
- BERSTDRUCK 28 BAR
- EINFACH ABLESBAR
- 4 STRÖMUNGRICHTUNGEN

Das Modell K150 wurde ausdrücklich entwickelt, um die Marktanforderungen an ein Messgerät zu erfüllen, das für Durchflussmengen von mehr als 120 l/min geeignet ist und sowohl für Flüssigkeiten wie Diesel und Biodiesel als auch in explosionsgefährdeter Atmosphäre, z.B. mit Benzin, eingesetzt werden kann. Das K150 ist leicht zu kalibrieren und sofort einsatzbereit; sein Aluminiumdeckel und sein robustes Gehäuse machen dieses Messgerät für eine breite Palette von Anwendungen geeignet und garantieren gleichzeitig die gleiche Präzision und Qualität, die seit jeher die PIUSI-Geräte auszeichnen. Die mechanische Anzeige ermöglicht ein schnelles Ablesen der abgegebenen Menge. Es lässt sich dank des (optionalen) 1,5"-Flanschsatzes überall installieren.

LEISTUNGSPARAMETER

BIS ZU

25-150

L/MIN

VOLUMENSTROM

3,5 BAR

MAX

BETRIEBSDRUCK

± 1%

GENAUIGKEIT

0,3%

REPRODUZIERBARKEIT



K150



VERPACKUNG

CODE	GEWICHT		VERPACKUNG			BOX/EUROPALLET	
	KG	LBS	MM	ZOLL	STCK./KARTON	✗	
FO0554A00	2,38	5,25	185X185X170	7,28X7,28X6,69	1	192	240
FO0554B00	2,38	5,25	185X185X170	7,28X7,28X6,69	1	192	240
FO0554C00	2,38	5,25	185X185X170	7,28X7,28X6,69	1	192	240
FO0554D00	2,38	5,25	185X185X170	7,28X7,28X6,69	1	192	240



FILTERUNG



TANKÜBERWACHUNG



SCHLAUCHAUFRÖLLER



ZUBEHÖR



MERCHANDISE



LUFT



FROSTSCHUTZ



AdBlue®



BIODIESEL



DIESEL



LEBENSM.



BENZIN



SCHMIERM.



KEROSIN



ÖL



WASSER



WISCHERFLÜSS.

KENNLINIEN

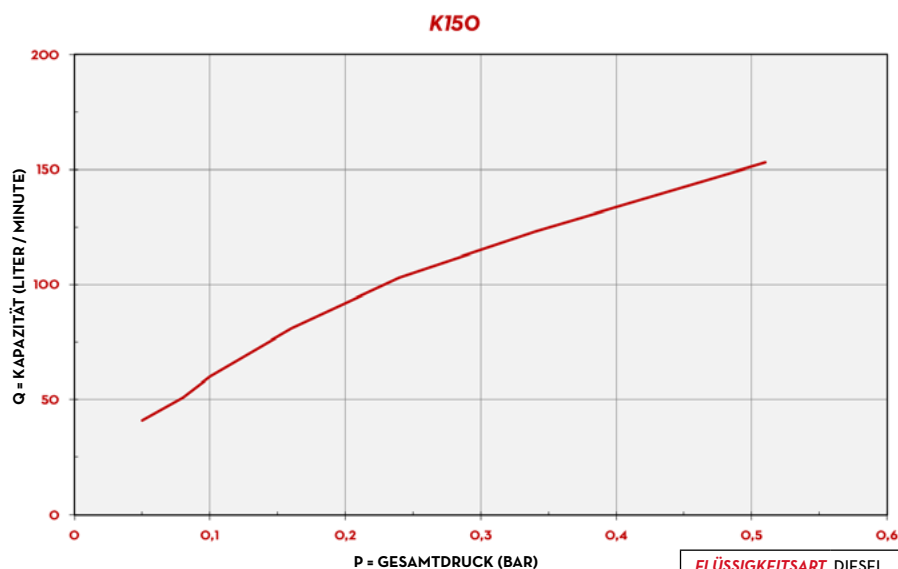

FLÜSSIGKEITSART DIESEL

TEMPERATUR 16°C

ABMESSUNGEN

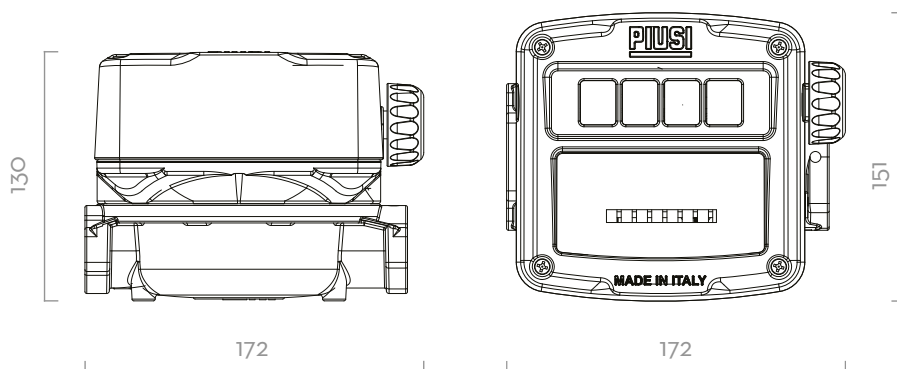

Maße in Millimetern

LIEFERUMFANG

- K150 ZÄHLER
- BEDIENUNGSANLEITUNG

EINZELHEITEN

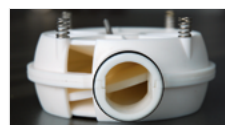

TAUMELSCH EIBENSYSTEM



4 FLUSSRICHTUNGEN



METALLISCHE ABDECKUNG

MATERIALIEN

- GEHÄUSE UND ABDECKUNG: ALUMINIUM
- TAUMELSCH EIBENKAMMER: TECHNOPLYMER

TECHNISCHE DATEN

CODE	BESCHREIBUNG	FLÜSSIGKEITSART	VOLUMENSTROM		FLUSSRICHTUNGEN	DRUCK		EINLASS/AUSLASS
			L/MIN	GPM		BAR	PSI	
FO0554A00	K150 METER LITERS - 1" BSP VER.A	D	25-150	6,6-40	◀	3,5	50	1" BSP
FO0554B00	K150 METER LITERS - 1" BSP VER.B	D	25-150	6,6-40	▲	3,5	50	1" BSP
FO0554C00	K150 METER LITERS - 1" BSP VER.C	D	25-150	6,6-40	▼	3,5	50	1" BSP
FO0554D00	K150 METER LITERS - 1" BSP VER.D	D	25-150	6,6-40	▶	3,5	50	1" BSP

DIE PIUSI K150 IST EIN MECHANISCHER ZÄHLER, DER SPEZIELL FÜR FLOW- UND SCHWERLASTANWENDUNGEN ENTWICKELT WURDE. ES IST LEICHT ZU KALIBRIEREN UND EINSATZBEREIT; DANK SEINER ALUMINIUMABDECKUNG UND SEINES ROBUSTEN GEHÄUSES EIGNET SICH DIESES INSTRUMENT FÜR EINE VIELZAHL VON ANWENDUNGEN UND GARANTIERT DIE GLEICHE PRÄZISION UND QUALITÄT, DIE SEIT JEHER EIN MERKMAL DER AUSRÜSTUNG SIND PIUSI.

K150