

NOTICE D'UTILISATION ET CONSIGNES DE SÉCURITÉ

MOBIFixx / MOBIMAxX

12 V DC · 24 V DC · 35 l/min · 54 l/min



Cette documentation est prévue uniquement pour l'exploitant et son personnel.

Le contenu de cette documentation (textes, illustrations, dessins, graphiques, plans, etc.) ne doit être ni reproduit, ni distribué intégralement ou en partie sans notre consentement écrit, ni utilisé abusivement à des fins de concurrence, ni divulgué ou rendu accessible à des tiers.

Traduction de notice originale

Date d'émission: 07/2019

Sous réserve de modifications de design et de produits servant à améliorer le produit.

Contenu

1.	Introduction	4
1.1	Préface	4
1.2	Obligations du personnel	4
1.3	Symboles dans ce notice	4
1.3.1.	Structure des consignes d'avertissement	4
1.3.2.	Signaux de danger	5
1.3.3.	Symboles généraux	5
2.	Consignes de sécurité	5
2.1	Personnel autorisé	6
2.2	Consignes de maintenance, nettoyage et réparation	6
2.3	Utilisation conforme à la destination	6
2.4	Risques liés à l'utilisation de la pompe diesel	7
2.5	Risques liées à la manipulation du carburant diesel et du mazout	7
3.	Transport et entreposage	7
4.	Construction et description de la fonction	7
4.1	Champ d'application	8
4.2	Exigences relatives au lieu d'installation	8
5.	Données techniques	8
6.	Montage	9
6.1	Montage de l'anti-siphonnage	10
7.	Mise en service et utilisation	11
8.	Pompe avec coupure automatique	12
9.	Entretien	13
10.	Maintenance	13
10.1	Remplacement des palettes usées	13
10.2	Remplacement du fusible	13
11.	Dépistage des fautes	14
12.	Réparation/Service	14
13.	Elimination	14
14.	Déclaration de conformité CE	15
15.	Vue éclatée de la pompe MOBIFlxx	16
16.	Vue éclatée de la pompe MOBIMAx	18

1. Introduction

1.1 Preface

Veillez lire ces instructions d'utilisation attentivement et respectez en particulier les consignes de sécurité!

1.2 Obligations du personnel

Avant de commencer à travailler, toutes les personnes amenées à travailler avec la pompe diesel MOBIFlxx et MOBIMAx sont obligées:

- à respecter les prescriptions fondamentales sur la sécurité de travail et la prévention des accidents.
- à lire les consignes de sécurité et les avertissements dans ces instructions d'utilisation et à les mettre en application.

Dans l'intérêt de toutes les parties concernées, veuillez respecter les instructions suivantes:

- Evitez tout mode de travail susceptible de menacer la sécurité!
- Respectez tous avertissements et consignes de sécurité dans ces instructions d'utilisation!
- En complément à cette documentation, veuillez respecter toutes les réglementations générales et légales ainsi que tous autres règlements obligatoires concernant la sécurité de travail, la prévention des accidents et la protection de l'environnement!
- Portez un équipement de protection approprié pour le travail à effectuer!
- Effectuez seulement les travaux pour lesquelles vous êtes suffisamment formés et entraînés!
- Seules les pièces de rechange/outils/aides d'origine du fabricant peuvent être utilisés afin que la sécurité de fonctionnement et la garantie soient assurées.

1.3 Symboles dans ce notice

1.3.1 Structure des consignes d'avertissement

Les consignes d'avertissement ont la structure suivante:



MOT-CLÉ

Type et source du danger

- Conséquences de non-respect des consignes
- Mesures de prévention des risques

Les mots-clés différents signalent le degré de danger respectif:

MOT-CLÉ	Degré de danger	Conséquences en cas de non-respect
DANGER	Danger immédiat et imminent	Mort ou graves blessures corporelles
AVERTISSEMENT	Danger possible	Mort ou graves blessures corporelles
PRECAUTION	Situation potentiellement dangereuse	Légères blessures corporelles
ATTENTION	Situation potentiellement dangereuse	Dommmages matériels



NOTE

Signale des informations ou conseils complémentaires qui facilitent le travail.

1.3.2 Signaux de danger

Symbole	Signification
	Signal de danger général. La nature du danger est décrite plus en détail dans l'avertissement ainsi marqué.
	Ce signe met en garde contre des tensions électriques dangereuses.
	Ce signe avertit d'une atmosphère explosive.

1.3.3 Symboles généraux

Symbole	Signification
■	Un petit carré noir marque la description des travaux qui sont à effectuer.
–	Le tiret indique des énumérations.
⇒	La flèche accompagne des renvois. Si des renvois à un autre chapitre sont nécessaires dans le texte, on utilise une description raccourcie pour des raisons de clarté. Exemple: ⇒ Chapitre 2 Consignes de sécurité Cela signifie: Voir à ce sujet Chapitre 2 Consignes de sécurité.

2. Consignes de sécurité

Un maniement non-conforme de la pompe diesel peut poser de différents dangers pendant le montage et la mise en marche et dans l'utilisation quotidienne.



AVERTISSEMENT

Risques de blessures et de dommages matériels par un maniement impropre

- Gardez les instructions d'utilisation à portée de main pour le personnel d'opération.
- Concernant la sécurité et la prévention des accidents, respecter également toutes les dispositions spécifiques à chaque pays.

2.1 Personnel autorisé

Seulement un personnel qualifié et autorisé est permis d'effectuer des travaux sur et avec la pompe diesel. Un personnel qualifié est, en raison de sa formation, de son expérience, de son apprentissage et de ses connaissances des normes applicables, capable d'évaluer les tâches attribuées et d'identifier les dangers possibles.

Ces personnes doivent être autorisées à effectuer les travaux requis par la personne responsable de la sécurité du système, et, dans ce cadre, elles doivent être en mesure d'identifier et d'éviter les dangers possibles.

Toute personne chargée du montage, de l'utilisation, de la maintenance et de l'entretien doit avoir lu et compris le présent manuel.

Un exemplaire du manuel d'utilisation doit être toujours à portée de main à proximité du système.

2.2 Consignes de maintenance, nettoyage et réparation

Les travaux de réparation sur le système électrique sont réservés à un personnel qualifié.



AVERTISSEMENT

Risque de blessures et de dommages matériels par un maintenance inadéquat ou une réparation impropre

- **Laisser refroidir la pompe avant tous les travaux de maintenance et de réparation.**
- Respecter les intervalles prescrites d'inspection et de maintenance (⇒ **Chapitre Maintenance**).
- Arrêter immédiatement la pompe diesel en cas de bruits inhabituels. Déterminer et éliminer immédiatement la cause afin d'éviter tout dommage consécutif.

2.3 Utilisation conforme à la destination

La pompe diesel doit être utilisée uniquement pour le pompage des carburants diesel et de mazout.



DANGER

Risque de blessures et de dommages matériels par des vapeurs explosibles

- **Ne jamais utiliser la pompe pour délivrer des fluides explosifs ou gras, comme par exemple l'essence ou d'autres substances avec un point d'inflammation similaire!**
- Le moteur et l'interrupteur de la pompe MOBIFlxx et MOBIMAx ne sont pas protégés contre l'explosion. Il est donc interdit d'utiliser la pompe dans les zones exposées au risque d'explosion.

Les pompes diesel du type MOBIFlxx et MOBIMAx ne doivent être connectées qu'à une source de tension continue de 12 Volt ou de 24 V, selon le modèle de la pompe.

L'utilisation conforme à la destination implique également le respect des instructions d'utilisation qui doivent être lues complètement avant la mise en marche.

Toute utilisation dépassant ce cadre (autres fluides, utilisation de la violence) ou des modifications sans concertation préalable (transformation, accessoires non-origine) peuvent entraîner des risques et sont considérées comme utilisation non-conforme.

L'exploitant est responsable de tout dommage résultant d'une utilisation non-conforme.

Lors des réparations des pièces électriques, il faut observer les réglementations correspondantes de sécurité et de contrôle.

Utiliser uniquement des pièces d'origine, parce que sinon le droit à la garantie s'éteint.

Afin d'éviter toute pénétration d'impuretés dans le compartiment de pompe, il est absolument nécessaire d'équiper la conduite d'aspiration d'une crépine avec pré-filtre, sinon la garantie peut être annulée.

2.4 Risques liés à l'utilisation de la pompe diesel

Toute utilisation au-delà de l'utilisation conforme à la destination peut entraîner des risques et est considérée comme usage non-conforme.



DANGER

Risque de blessures et de dommages matériels par un montage incorrect, le courant électrique ou des fluides sales

Ne jamais travailler sur une pompe en opération!

- Montage et démontage des accessoires seulement avec la pompe coupée.
- Pour votre propre sécurité, déconnectez en plus la pompe de la source de tension.

Ne pas pomper de fluides sales!

- Veillez à ce que le fluide à pomper soit exempt de contaminations.
- Monter une crépine à la conduite d'aspiration.

Risque de trébuchement par le câble d'alimentation et les tuyaux de carburant!

- Poser le câble d'alimentation de manière à éviter tout risque de trébuchement.
- Veiller à ce que les tuyaux de carburant aient une longueur suffisante et ce qu'ils ne posent aucun risque de trébuchement.

Des accessoires défectueux peuvent entraîner des dommages corporels et matériels

- Pendant la durée d'utilisation des accessoires, il est nécessaire de contrôler l'absence de l'abrasion, des fissures et d'autres endommagements.
- Des accessoires défectueux doivent être remplacés immédiatement.
- N'utiliser qu'un interrupteur et câble d'alimentation d'origine pour tout remplacement.
- Concernant la durée d'utilisation, respecter les dispositions dans les normes ZH1/A45.4.2 et DIN 20066, partie 5.3.2

Des liquides s'écoulant peuvent causer des dégâts à l'environnement

Respecter les dispositions allemandes sur la protection des eaux (WHG) et la réglementation allemande (VawS).

2.5 Risques liés à la manipulation du carburant diesel et du mazout

Les carburants diesel et les mazouts sont des liquides inflammables. Une utilisation incorrecte peut mettre en danger la santé de personnes et l'environnement.



NOTE

Respecter les indications de sécurité pour les carburants diesel et le mazout!

3. Transport et entreposage

Avant le transport, veiller à ce qu'il n'y ait plus de résidus de fluide (diesel ou mazout) dans la pompe. Tous les accessoires supplémentaires doivent être enlevés de la pompe.

Ne pas utiliser le câble pour transporter la pompe!

Conditions de stockage et de transport:

- Stockage à l'abri des intempéries avec équilibrage de température. Protection contre le gel, l'humidité et la pluie. Humidité relative maximale: 80 %.
- Plage de températures pour le stockage de -10 °C à + 40 °C

4. Construction et description de la fonction

La pompe diesel peut être utilisée comme unité mobile et stationnaire.

Elle pourra être équipée de différents accessoires de la gamme FMT.

La pompe diesel est disponible dans les versions suivantes:

- **MOBIFlxx, 12 V DC und 24 V DC, 35 l/min**
- **MOBIFlxx, 12 V DC und 24 V DC, 35 l/min - avec antiparasitage et coupure automatique**

- MOBIMAx, 12 V DC und 24 V DC, 54 l/min
- MOBIMAx, 12 V DC und 24 V DC, 54 l/min - avec antiparasitage et coupure automatique

Pour éviter les risques de pollution, la pompe est fournie avec un "anti-siphonnage".
En cas de rupture de flexible, on évite ainsi la vidange du réservoir, pompe arrêtée.

4.1 Champ d'application

La pompe diesel MOBIFlxx/MOBIMAx est seulement appropriée au pompage de diesel et de mazout, lorsque la température de ces carburants n'est pas supérieure au point éclair.

La température des fluides se situera entre -10 °C et +40 °C. Elle ne devra pas être supérieure ni inférieure à celle indiquée.



DANGER

Risque de blessure et de dégât matériel dû aux vapeurs explosives

Le moteur et l'interrupteur ne répondent pas aux normes "anti-explosion"

- La pompe ne devra pas être utilisée dans un environnement explosif. Il y a danger d'explosion!
- À proximité de la pompe, il est interdit de fumer ou d'utiliser un feu ouvert.
- La pompe ne devra pas être utilisée pour le transfert de carburants de classe A I, A II et B.

4.2 Exigences relatives au lieu d'installation

Le mazout et le diesel sont polluants pour l'eau. Veuillez respecter les consignes des services des eaux domestiques ainsi que les consignes nationales pour l'utilisation d'équipements.

Les installations destinées au transfert, devront être livrées, intégrées, installées et entretenues, afin d'éviter toute pollution ou altération de l'eau ou de sa qualité.

L'utilisateur d'une telle installation devra impérativement s'engager à garantir que son installation sera maintenue dans un état correspondant aux conditions décrites ci-dessus.

5. Données techniques

Désignation		MOBIFlxx 12 V 23 404 23 404 002	MOBIFlxx 24 V 23 405 23 405 002	MOBIMAx 12 V 23 406 23 406 002	MOBIMAx 24 V 23 407 23 407 002
Type de pompe		pompe à palettes, auto-amorçante			
Fluides pompés		carburants diesel et mazout			
Température du fluide	°C	-10 / +40	-10 / +40	-10 / +40	-10 / +40
Débit libre jusqu'à	l/min	35	35	54	54
Pression de refoulement à	bar	1,6	1,6	1,8	1,8
Hauteur d'aspiration jusqu'à	m	3	3	3	3
Filetage de raccordement	G	1" f	1" f	1" f	1" f
Caractéristiques du moteur					
Classe d'isolation		F	F	F	F
Puissance absorbée	A	19	11	30	21
Puissance	W	230	270	360	500
Fusible	A	25	25	40	40
Réglage de la soupape de décharge	bar	1,8	1,8	1,8	1,8
Tension	V	12	24	12	24
Vitesse de rotation	min ⁻¹	3000	3000	2500	2500
Indice de protection	IP	66	66	66	66
Câble électrique	m	3	3	3	3
Poids	kg	5	5	5,6	5,6
Dimensions LxLxH	mm	270x120x120	270x120x120	290x120x120	290x120x120

Tab. 5-1: Données techniques

6. Montage

Pour la fixation de la pompe, utiliser 4 vis M 6 (non fournies).

La pompe peut être montée en 8 différentes positions (voir fig. 6-1 et 6-2).

- Lors du montage s'assurer que les éléments de fixation sont bien serrés. Pour le montage choisir un endroit protégé (contre les projections d'eau, les chocs et le vol).
- Si la pompe n'est pas vissée, elle doit être exploitée sur un support stable, plat et sec.
- Commencer par retirer les bouchons des orifices d'aspiration et de refoulement.
- Monter les flexibles coté aspiration et refoulement. Fixer le filtre à l'extrémité du flexible d'aspiration.
- Monter le pistolet sur le flexible de refoulement.



AVERTISSEMENT

- Avant le raccordement à la source de tension, veiller à ce que la pompe soit à l'arrêt.

- Connecter la borne rouge avec le pôle positif et la borne noire avec le pôle négatif de la source de tension. Veiller à une fixation sûre des bornes.

La pompe est prête à fonctionner.



NOTE

Lors du montage, faire attention à la propreté et veiller à ce qu'une connexion et une étanchéification exactes soient assurées.

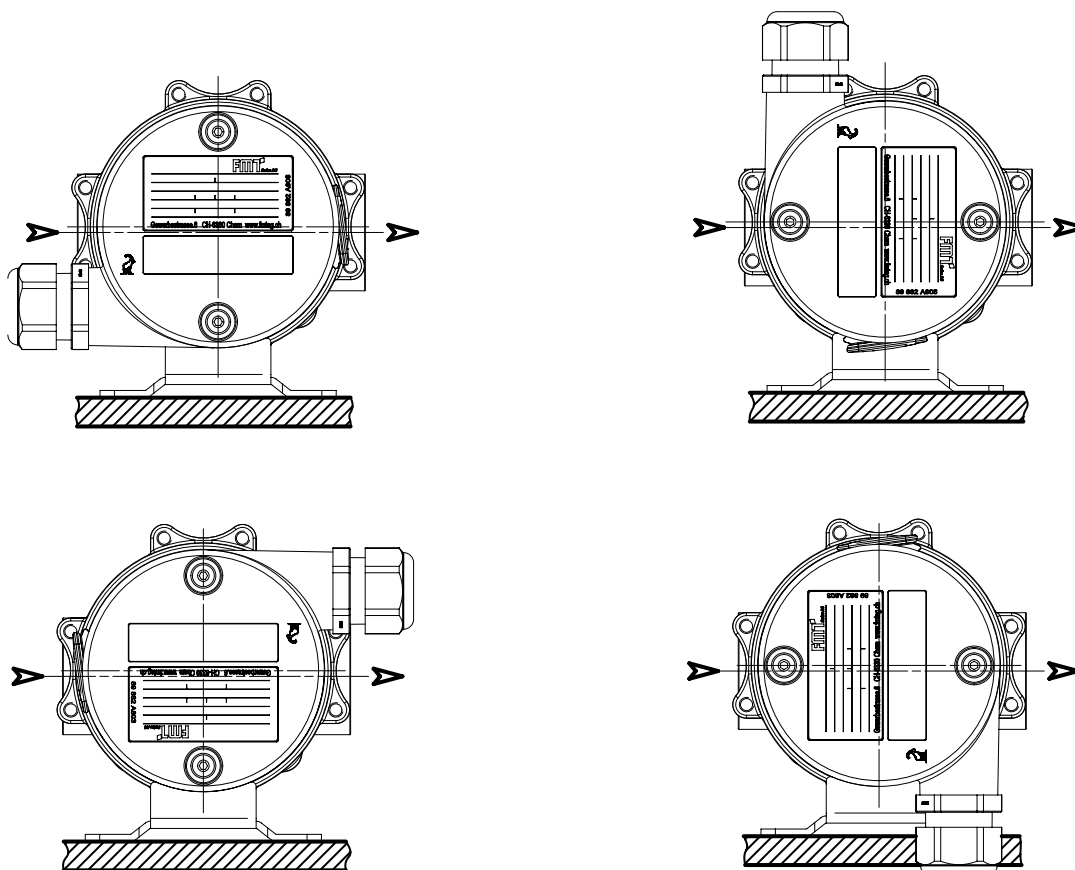

Fig. 6-1: Montage possible du couvercle de l'interrupteur

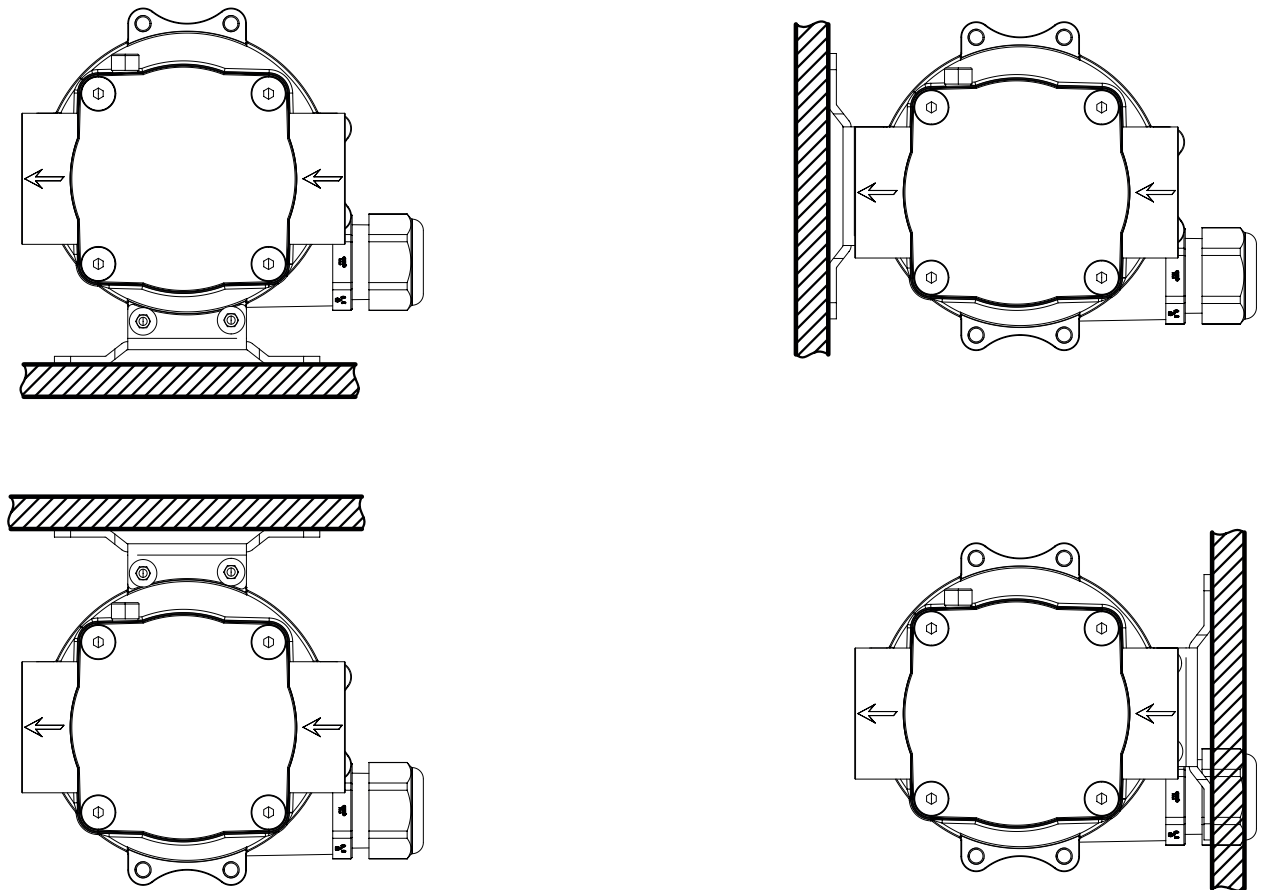

Fig. 6-2: Montage possible de la tête de pompe

6.1 Montage de "l'anti-siphonnage"

Retirer la vis avec son joint - en haut du corps de pompe (voir fig. 6-1.1).

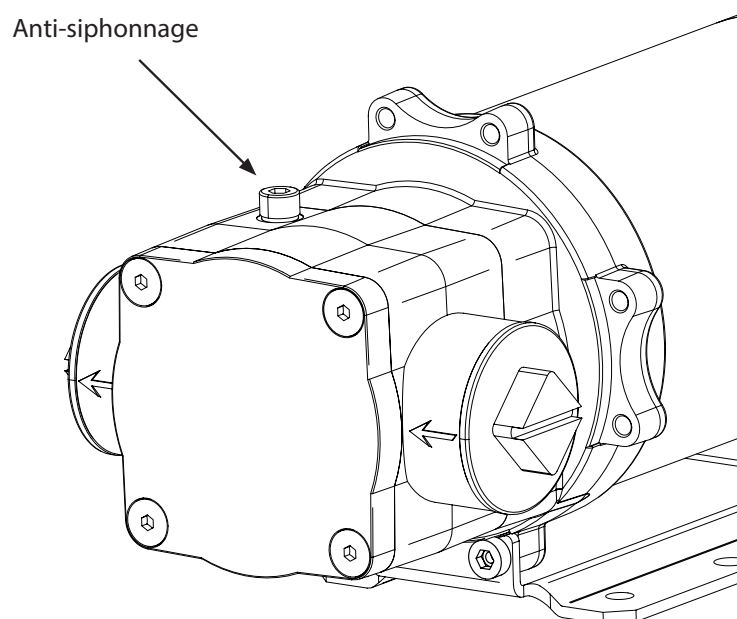

Fig. 6-1.1: Alésage pour l'anti-siphonnage, obturé avec un bouchon (état de livraison)

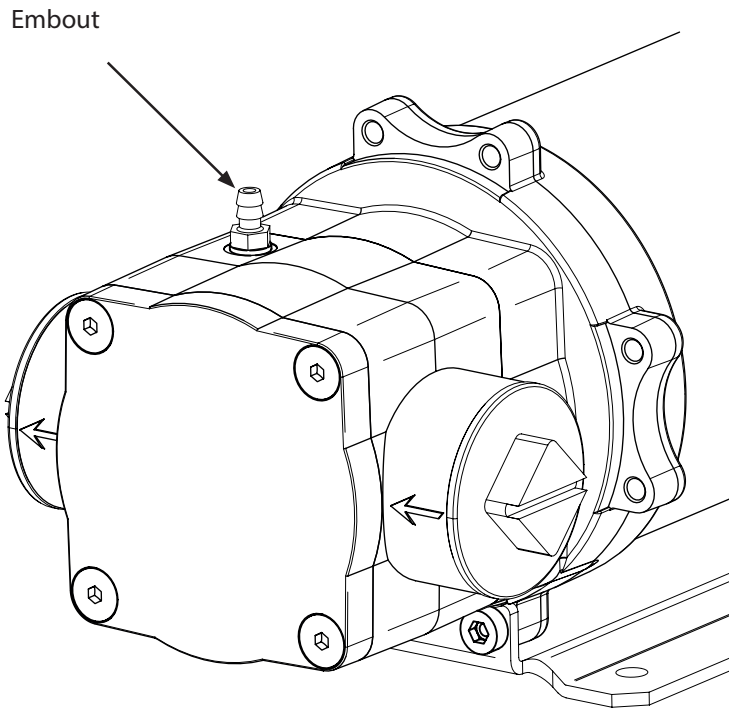

Fig. 6-1.2: Embout vissé, pour le montage de "l'anti-siphonnage"

Dans ce taraudage, visser l'embout fileté avec le nouveau joint (voir fig. 6-1.2).

Fixer le tuyau à l'embout fileté et le relier au réservoir.



NOTE

Après le montage de "l'anti-siphonnage", vérifier que l'extrémité du tuyau **n'est pas** plongée dans le fluide stocké! Dans le cas contraire le système ne fonctionnerait plus correctement!

7. Mise en service et utilisation

La pompe ne doit être mise en service que lorsqu'elle a été fixée fermement au lieu de l'exploitation.

Contrôler la pompe diesel, s'assurer du bon fonctionnement et de l'état des accessoires. Remplacer impérativement des composants détériorés et ne jamais utiliser une pompe abîmée.

- Vérifier l'étanchéité de la pompe et des raccordements après la première mise en marche.
- Lors de chaque remplissage du réservoir contrôler l'état du filtre d'aspiration, le remplacer si nécessaire. Ne jamais utiliser la pompe sans le filtre, sans quoi elle ne sera pas protégée contre les impuretés.



NOTE

Pour permettre de vider correctement le réservoir, le flexible d'aspiration devra être en contact avec le fond!

- Veiller à ce que le pistolet soit fermé avant de mettre la pompe en marche.
- Actionner le commutateur pour mettre la pompe en marche.



PRECAUTION

- Ne jamais faire fonctionner la pompe pour plus de 2 minutes sans refouler un fluide. Une marche à sec pourra endommager votre pompe diesel.

Manoeuvrer la gâchette du pistolet jusqu'à l'obtention du volume désiré; ou utiliser le système de blocage (uniquement pour les pistolets automatiques; non livré).



PRECAUTION

- La pompe diesel ne se coupe pas automatiquement, c'est pourquoi, ne pas laisser la pompe sans surveillance pendant le ravitaillement.
- Veiller à ce que les conduites d'entrée et de sortie soient vides à la fin du remplissage d'un réservoir.
- Nettoyer immédiatement les déversements de carburant.

- Pour terminer l'opération de soutirage, relâcher la gâchette. Ne jamais faire fonctionner la pompe avec le pistolet fermé pour plus de 2 minutes.
- Actionner le commutateur à bascule pour couper la pompe.
- Déposer le pistolet d'une manière évitant toute fuite de fluide dans l'environnement.



PRECAUTION

Risque d'endommagement du produit

- La source d'alimentation électrique doit avoir la tension correcte pour le type de pompe.

8. Pompe avec coupure automatique

Afin de protéger la pompe contre une marche à sec ou un fonctionnement contre un bypass (pistolet fermé), la pompe est dotée d'une coupure automatique et d'une temporisation de démarrage.



NOTE

Afin d'assurer que le système électronique de coupure automatique fonctionne correctement, la tension suivante doit être appliquée:

- pour les pompes 12 V (**MOBIFlxx**) la tension doit être entre 11-13 volts.
- pour les pompes 24 V (**MOBIMAx**) la tension doit être entre 23-25 volts.

Les différents états de fonctionnement sont indiqués par des séquences de clignotement codées. Une séquence de clignotement codée consiste en un certain nombre de cycles de clignotement DEL, suivis par un temps d'attente jusqu'à la répétition de la séquence de clignotement codée. Le nombre des cycles de clignotement DEL par séquence de clignotement indique l'état de fonctionnement actuel.

Séquence de clignotement codée	Description	Auto-réparation (*)
Clignote continuellement	Le relais temporisé retarde le démarrage après la mise en marche de la pompe	oui
Clignote 2 x fois	Valeur actuelle de tension invalide. Se produit en cas d'une sous-tension, d'une surtension et dans la plage infinie entre 12 V et 24 V.	oui
Clignote 4 x fois	La température maximale admise à l'intérieur du corps a été dépassée. (T arrêt > 105°C; T marche < 95°C)	oui
Clignote 5 x fois	Marche à sec détectée. La consommation de courant lors d'un fonctionnement de la pompe sans fluide ou contre un bypass sans fluide a duré plus longtemps que la durée maximale autorisée (2 min).	non
Clignote 6 x fois	La consommation de courant lors d'un fonctionnement de la pompe avec fluide ou contre un bypass avec fluide a duré plus longtemps que la durée maximale autorisée (2 min).	non
Clignote 7 x fois	Valeur de tension ne correspond pas au moteur choisi.	non

(*) Auto-réparation signifie que le fonctionnement de la pompe est repris automatiquement dès que les conditions de coupure ne sont plus remplies.

Les codes de clignotement indiquent les états de fonctionnement ci-dessus!

La remise à zéro des messages d'erreur est effectuée par une mise à l'arrêt suivie d'une remise en marche de la pompe.

9. Entretien

La pompe diesel est prévue pour un entretien réduit.

Les travaux d'entretien et de réparation sont réservés à un personnel qualifié.



AVERTISSEMENT

Danger de contact avec des composants sous tension

- Lors des travaux au système électrique de la pompe, il faut déconnecter celle-ci de la source de tension et la protéger contre une remise en marche!

Pour éviter tout risque de blessure, de pollution ou de casse de matériel, nous recommandons (obligations de l'utilisateur) de contrôler ou de remplacer régulièrement toutes les pièces suivantes:

- Corps de pompe/ bypass
- Flexible de refoulement
- Pistolet

10. Maintenance

Seulement un personnel qualifié est autorisé à effectuer des travaux de maintenance. Chaque intervention de tiers peut entraîner une perte de puissance, un danger pour les personnes et les biens et l'annulation de la garantie.

Les recommandations suivantes doivent être respectées lors de l'utilisation de la pompe:



AVERTISSEMENT

Danger de contact aux composants sous tension

- Lors des travaux au système électrique de la pompe, il faut déconnecter celle-ci de la source de tension et la protéger contre une remise en marche!
- Avant les travaux de maintenance, déconnecter la pompe MOBIFlxx/MOBIMAx de toutes les sources d'alimentation électriques et hydrauliques.

- Porter un équipement de protection personnel lors des travaux de maintenance.
- En cas de risque de gel, vider la pompe et le circuit et choisir un endroit de stockage avec une température pas inférieure à 0 °C/32 °F.
- Vérifier que les étiquettes et les écriteaux ne sont pas devenus illisibles et qu'ils ne se sont pas détachés avec le temps.
- Contrôler régulièrement que les raccords des conduites ne se sont pas desserrés afin d'éviter un écoulement éventuel des liquides.
- Vérifier régulièrement le filtre d'aspiration et le garder propre.
- De temps en temps, vérifier le corps de la pompe et éliminer les éventuelles saletés.
- Contrôler le bon état des câbles électriques.

10.1 Remplacement des palettes usées

- Desserrer les vis à tête conique (86 979).
- Retirer prudemment le boîtier bypass et le couvercle (83 762) du moteur (83 763).
- Remplacer les palettes usées (89 254) par de nouvelles pièces de rechange d'origine FMT. Respecter le sens de montage.
- Remettre prudemment le boîtier de bypass (83 763) avec le couvercle (83 762) en place et le serrer à l'aide des vis. Veiller au positionnement correct des bagues d'étanchéité.

10.2 Remplacement du fusible

- Ouvrir le porte-fusible.
- Retirer le fusible défectueux du porte-fusible et le remplacer par un nouveau fusible du même ampérage.
- Fermer le porte-fusible.

11. Dépistage des fautes

Faute	Cause	Solution
Débit de refoulement trop faible ou pas de refoulement	<ul style="list-style-type: none"> ▶ Flexible de refoulement plié ou encrassé ▶ Résistance trop élevée dans la conduite d'aspiration ▶ Trop de coudes et de raccords dans la conduite d'aspiration ▶ Résistance de filtre trop grande ▶ Tension trop faible ▶ Pistolet pas entièrement ouvert ▶ Conduite d'aspiration non étanche ▶ Palettes usées 	<ul style="list-style-type: none"> ▶ Contrôler le flexible de refoulement ▶ Conduite d'aspiration trop longue ou pliée, hauteur d'aspiration trop élevée ▶ Utiliser par exemples des coudes 45°, éviter l'utilisation des coudes 90° ▶ Contrôler et nettoyer le filtre d'aspiration ▶ Contrôler la tension ▶ Ouvrir complètement le pistolet ▶ Contrôler et étancher la conduite d'aspiration - Remplacement des palettes usées (⇒ chapitre 10.1)
Pression de refoulement trop faible	<ul style="list-style-type: none"> ▶ Mauvais sens de rotation ▶ Tension trop faible ▶ Impuretés ▶ Bypass défectueux ou bouché dans la pompe 	<ul style="list-style-type: none"> ▶ Vérifier le sens de rotation (connexion à la source de tension) ▶ Contrôler la tension ▶ Nettoyer le filtre d'aspiration ▶ Contrôler le bypass
La pompe fait un bruit trop fort	<ul style="list-style-type: none"> ▶ Pénétration d'air dans la conduite d'aspiration ▶ Quantité d'alimentation insuffisante 	<ul style="list-style-type: none"> ▶ Vérifier l'étanchéité de la conduite d'aspiration. ▶ Nettoyer le filtre d'aspiration
Pompe pas étanche	<ul style="list-style-type: none"> ▶ Joint torique défectueux 	<ul style="list-style-type: none"> ▶ Remplacer le joint torique ⇒ chapitre 15/16 pos. 17 / 3 vue éclatée
Problèmes avec la rotation de la pompe	<ul style="list-style-type: none"> ▶ Dépôts ou matières étrangères dans la pompe ▶ La pompe a été hors service pour une durée prolongée 	<ul style="list-style-type: none"> ▶ Nettoyer la pompe ▶ Ajouter un peu d'huile dans le côté aspiration de la pompe

Tab. 11-1: Dépistage des fautes

12. Réparation/service

Lors de l'étude et de la fabrication des pompes MOBIFLxx / MOBIMAXx, nous avons respecté les critères de qualité les plus exigeants.

13. Elimination

L'exploitant est responsable d'éliminer dûment la pompe.

Lors de l'élimination des différentes matières, il faut respecter les dispositions spécifiques à la branche ainsi que la réglementation locale.

Seulement un personnel qualifié est autorisé à démonter et éliminer les pompes MOBIFLxx et MOBIMAXx.

14. Déclaration de conformité CE



Modèle	MOBIFlxx MOBIMAxX
Tension du moteur	12 / 24 V
Poids	5 / 6 kg
Fonction	Pompage de carburants diesel et de mazout
est conforme à toutes les dispositions pertinentes des directives suivantes:	
Directives CE	2006/42/Directive Machines CE 2014/30/CE Directive CEM
Normes appliquées	EN 809; EN ISO 4144; EN 60204-1; EN 12100 : 2010; EN 55011

15. Vue éclatée de la pompe MOBIFlxx

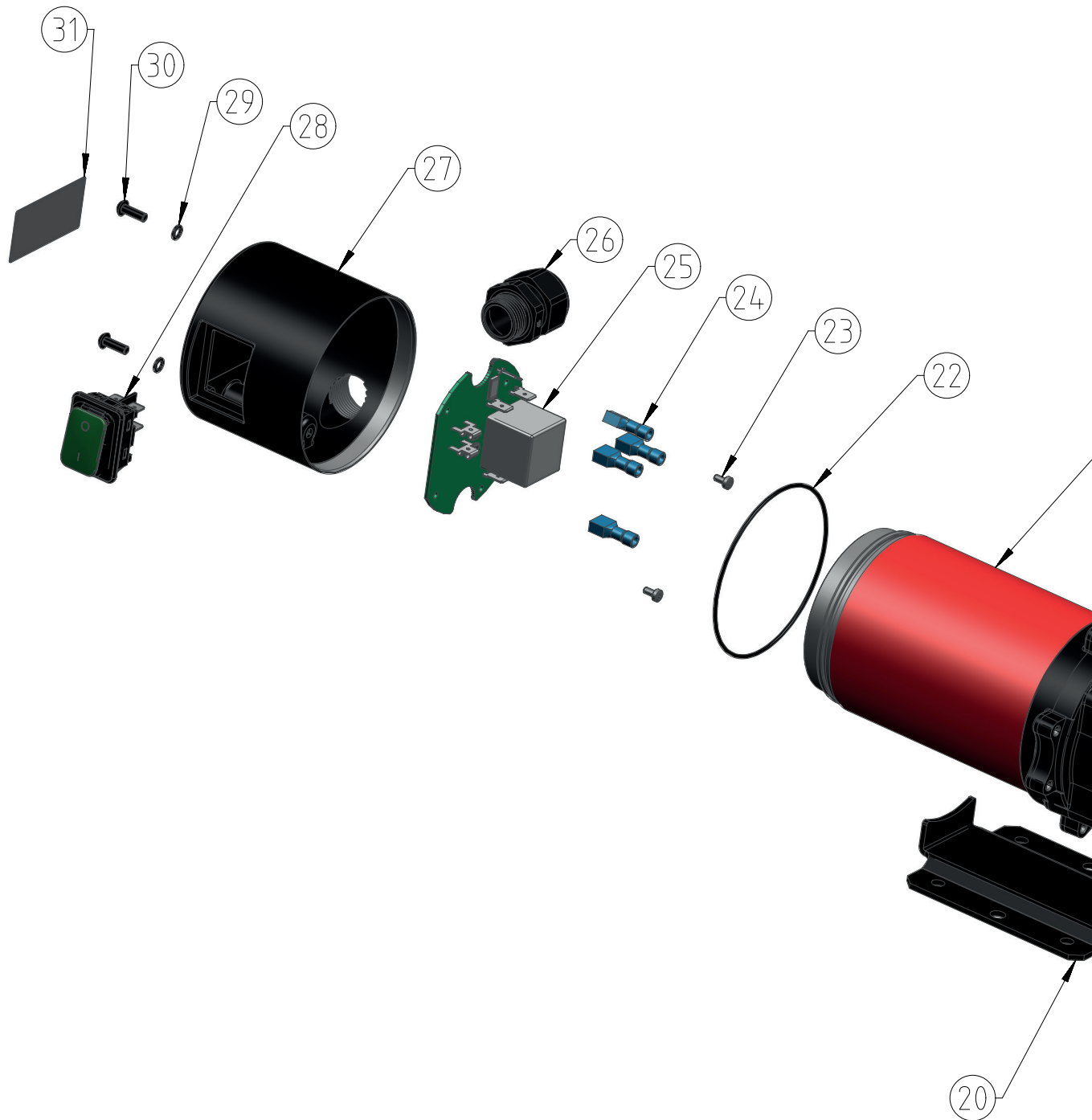
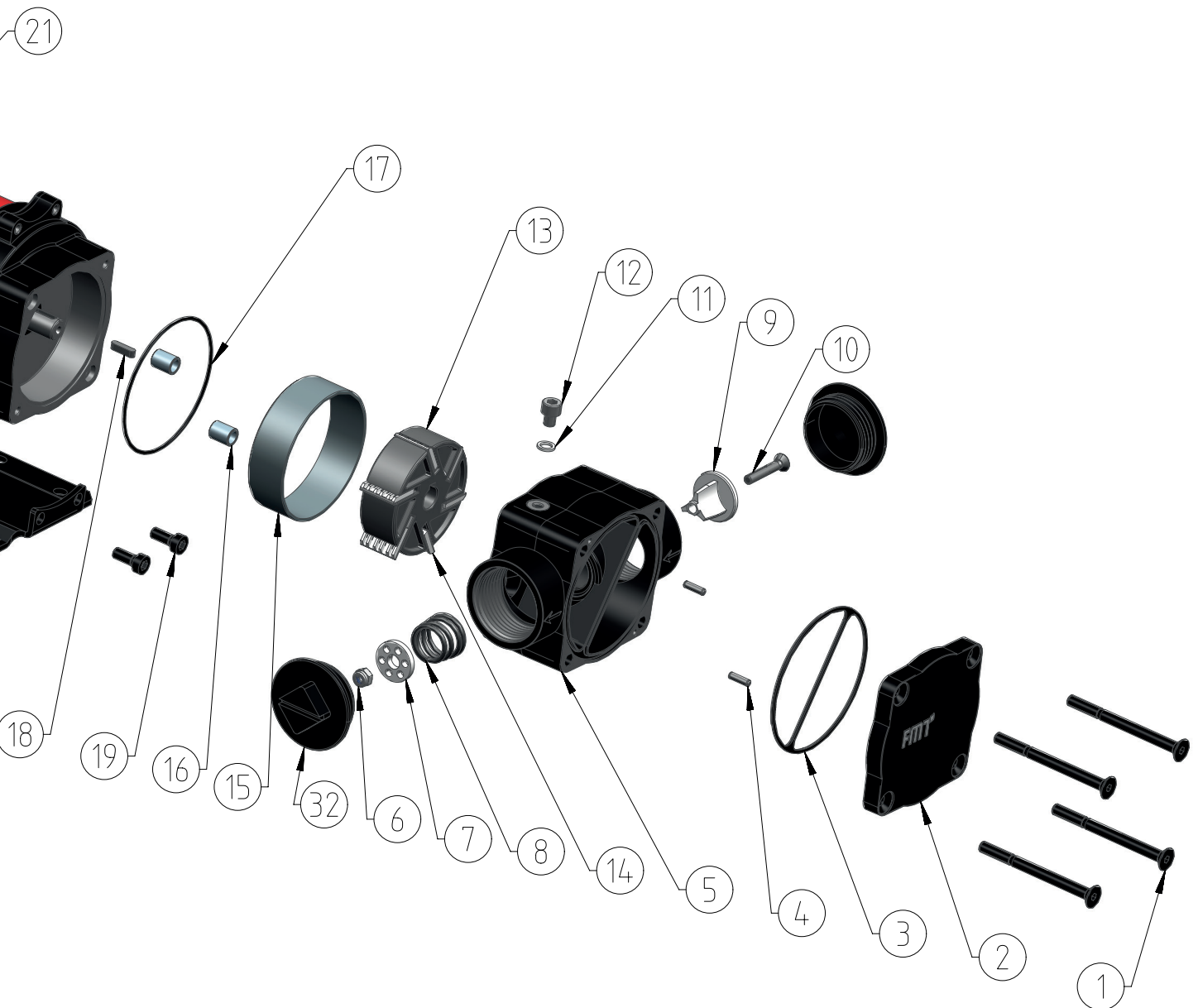

Fig. 15 - 1: Vue éclatée de la pompe MOBIFlxx



16. Vue éclatée de la pompe MOBIMAx

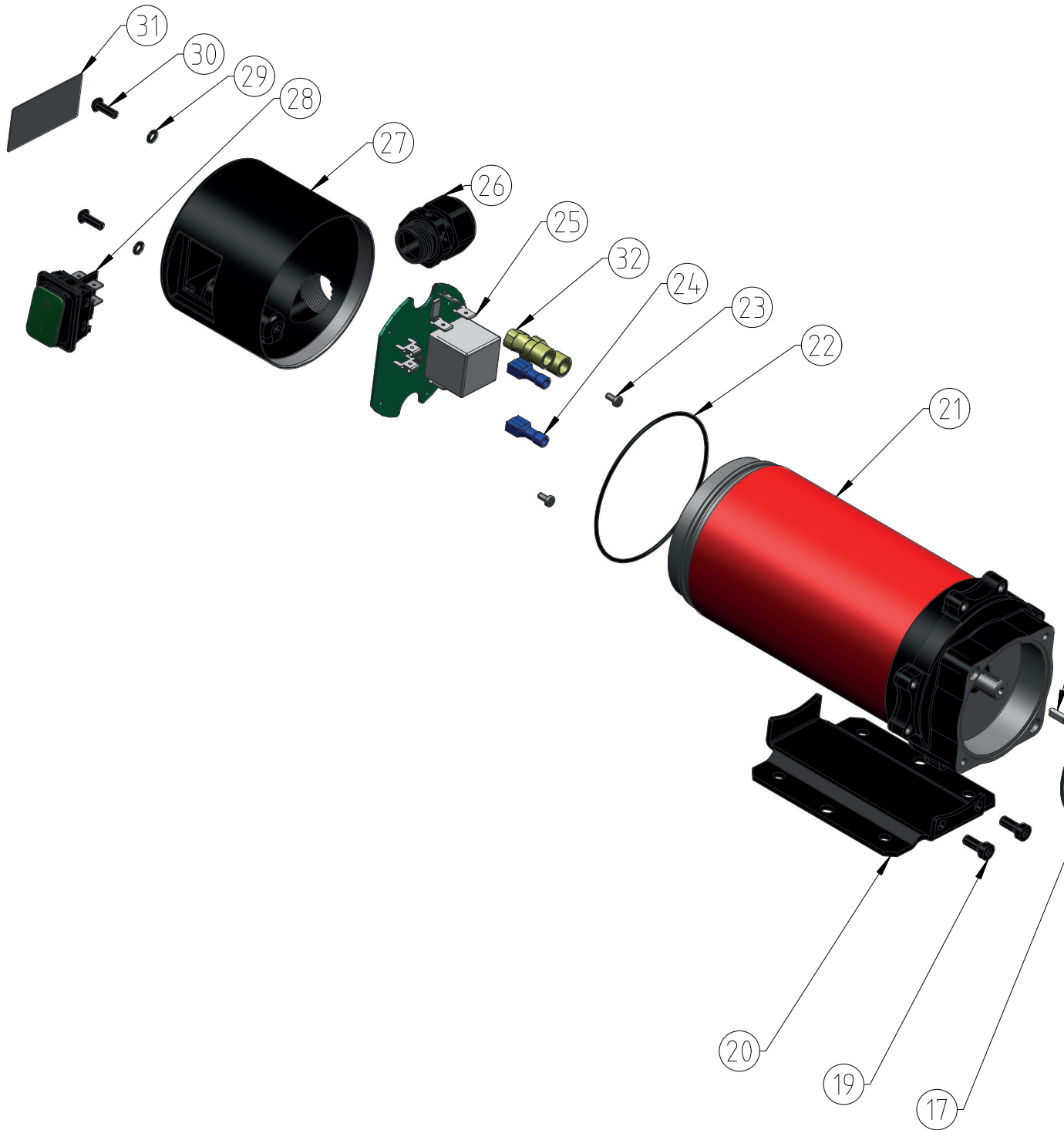
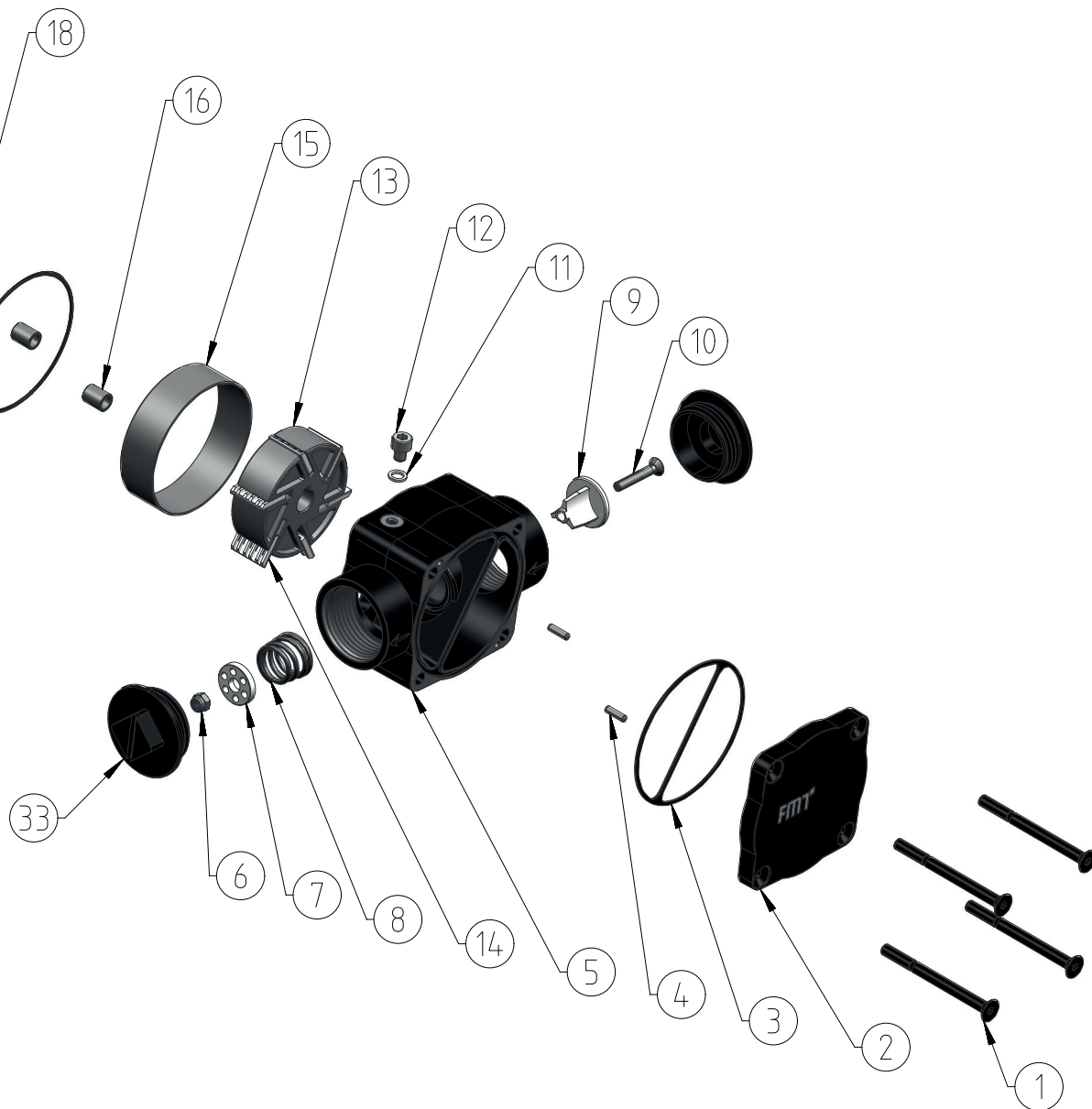

Fig. 16 -1: Vue éclatée de la pompe MOBIMAx



Pos.	Quantité	Dénomination	MOBIFlxx
1	4	Vis à tête conique M 5 x 60	86 979
2	1	Couvercle, bypass	83 762
3	1	Joint du couvercle	83 769 878
4	2	Goupille cylindrique ISO 2338 - 3 m 6x10-St	85 637
5	1	Boîtier du bypass	83 763
6	1	Ecrou DIN 985	03 496
7	1	Disque avec perçage pour bypass	83 575
8	1	Ressort de pression - conique 2x13,5x16	89 384
9	1	Poussoir de soupape	83 574
10	1	Vis à tête conique M 4x25	83 400
11	1	Bague d'étanchéité	89 279
12	1	Vis à tête cylindrique M 5x6	89 445
13	1	Rotor, 60 l, fentes obliques	86 844
14	6	Palette	89 254
15	1	Bague de roulement	86 471
16	2	Douille de guidage, bleue, galvanisée	83 775
17	1	Joint torique - NBR 70-60x1,5	86 491 878
18	1	Clavette DIN 6885 A	00 602
19	2	Vis à tête six pans creux DIN 6912	84 044
20	1	Pied de la pompe 12-24V	82 681
21	1	Moteur électrique 12 V-0,25 kW	84 719
22	1	Joint torique - NBR70-78,99x1,78	86 026
23	2	Vis à tête cylindrique bombée M 3x6	85 572
24	4	Cosse plate - bleue - entièrement isolée	85 062
25	1	Commande de protection du moteur	80 469
26	1	Raccord de câbles à vis M 20 x 1,5 mm	86 855
27	1	Boîtier de l'interrupteur, cylindrique, joint radial	86 884
28	1	Interrupteur étanche	83 697
29	2	Bague d'étanchéité	80 638
30	2	Vis à tête bombée M 4x12	86 975
31	1	Plaque	89 882
32	2	Bouchon fileté noir PP 710GPN	86 055

Tab. 15-1: Liste des composants et des numéros des articles de la fig. 15-1

Pos.	Quantité	Dénomination	MOBIMAx
1	4	Vis à tête conique M 5x60	86 979
2	1	Couvercle, bypass	83 762
3	1	Joint du couvercle	83 769 878
4	2	Goupille cylindrique ISO 2338 - 3m6x10-St	85 637
5	1	Boîtier du bypass	83 763
6	1	Ecrou DIN 985	03 496
7	1	Disque avec perçage pour bypass	83 575
8	1	Ressort de pression - conique 2x13,5x16	89 384
9	1	Poussoir de soupape	83 574
10	1	Vis à tête conique M 4x25	83 400
11	1	Bague d'étanchéité	89 279
12	1	Vis à tête cylindrique M 5x6	89 445
13	1	Rotor, 60 l, fentes obliques	86 844
14	6	Palette	89 254
15	1	Bague de roulement	82 471
16	2	Douille de guidage, bleue, galvanisée	83 775
17	1	Joint torique - NBR70-62x1,5	82 673 878
18	1	Clavette DIN 6885 A	00 602
19	2	Vis à tête six pans creux DIN 6912	84 044
20	1	Pied de la pompe 12-24V	82 681
21	1	Moteur électrique 12 V-0,36 kW	84 736
22	1	Joint torique - NBR70-78,99x1,78	86 026
23	2	Vis à tête cylindrique bombée M 3x6	85 572
24	2	Cosse plate - bleue - entièrement isolée	85 062
25	1	Commande de protection du moteur	80 469
26	1	Raccord de câbles à vis M 20 x 1,5 mm	86 855
27	1	Boîtier de l'interrupteur, cylindrique, joint radial	86 884
28	1	Interrupteur étanche	83 697
29	2	Bague d'étanchéité	80 638
30	2	Vis à tête bombée M 4x12	86 975
31	1	Plaque	89 882
32	2	Cosse plate - jaune - entièrement isolée	80 622
33	2	Bouchon fileté noir PP 710GPN	86 055

Tab. 16-1: Liste des composants et des numéros des articles de la fig. 16-1

