

DELPHIN PRO_X

CARATTERISTICHE

- **COMPLETAMENTE AUTOMATICO**
- **COMPATIBILE AL 100% CON TUTTE LE AUTO E I VEICOLI***
- **REGOLAZIONE AUTOMATICA DELLA PORTATA**
- **QUANTITÀ PRESELEZIONABILE**

PIUSI Delphin Pro X è la soluzione più attuale per il rifornimento auto con AdBlue®. Funzione di preselezione, regolazione automatica della portata, segnalazione visiva di diagnosi.

PRESTAZIONI

A

2-15 L/MIN

PORTATA

ALIMENTAZIONE

AC-DC

TENSIONE

2M

LUNGHEZZA TUBO FLESSIBILE



DELPHIN PRO_X



IMBALLAGGIO

CODICE	PESO		IMBALLAGGIO			
	KG	LB	MM	POLLICI	PZ/PALLET	PZ/SCATOLA
FO0100400	43,5	96	770X1080X800	0,3X42,1X31,5	4	1
FO0100410	51	112,5	770X1080X800	0,3X42,1X31,5	4	1

FOCUS



PORTATA AUTOMATICA

Il metodo automatico più veloce per rifornire qualsiasi auto. Grazie a questa opzione, Delphin Pro_X regola automaticamente la portata adattandola al serbatoio del veicolo.



PRESELEZIONE

Preselezionando la quantità necessaria, l'operatore può concentrarsi su altre attività mentre Delphin sta effettuando il rifornimento. Delphin PRO_X si arresta automaticamente al raggiungimento della quantità preimpostata.

DIMENSIONI

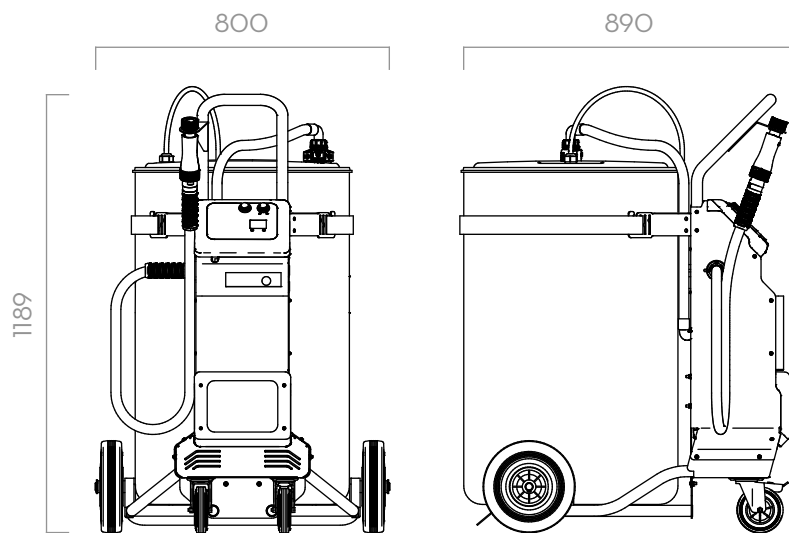

Le misure sono espresse in millimetri

NELLA SCATOLA

- DELPHIN PRO_X
- CONNETTORE AF2/SEC
- MANUALE ISTRUZIONI

DETTAGLI



CONNETTORE ISO UNIVERSALE



DISPONIBILE VERSIONE SEC



CONNETTORE AF2

MATERIALI

- POMPA:
- CORPO: POLIPROPILENE
- MEMBRANA: POLIPROPILENE

DATI TECNICI

CODICE	DESCRIZIONE	TIPO LIQUIDI	PORTATA		TENSIONE			TUBO FLESSIBILE		ON/OFF
			L/MIN	GPM	CA V/HZ CC V	POTENZA W	A MAX.	LUNGHEZZA	Ø	INTERRUTTORE
FO0100400	DELPHIN PRO_X AC		2 - 15	0,5 - 4	230/50	260	2,2	2 M	3/4"	SI
FO0100410	DELPHIN PRO_X DC		2 - 15	0,5 - 4	230/50**	260*	2,2**	2 M	3/4"	SI

* CARICABATTERIA

*** IN CONFORMITÀ CON ISO/FDIS 222241-4:2009

DELPHIN PRO_X