

PIUSI[®]

*Fluid Handling
Innovation*

B.SMART
FULL PACK
MC BOX

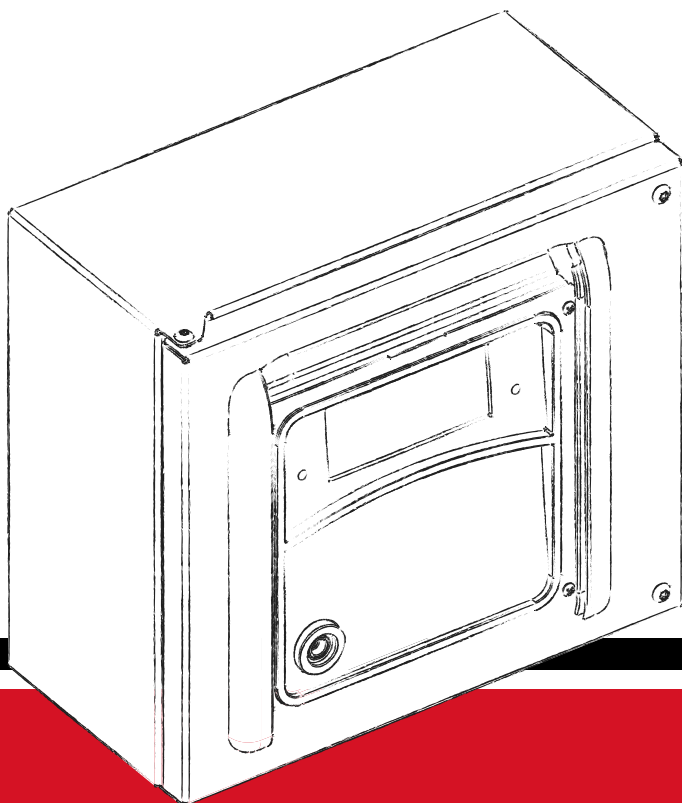

**MADE
IN
ITALY**

Manuale di Installazione, uso e manutenzione **IT**

BULLETIN MO545 IT_04

ITALIANO

BULLETIN MO545

INDICE

1	COPIA FACSIMILE DI DICHIARAZIONE UE DI CONFORMITÀ	4
2	AVVERTENZE GENERALI	4
3	ISTRUZIONI DI SICUREZZA	5
4	NORME DI PRONTO SOCCORSO	7
5	NORME DI SICUREZZA	7
6	TRASPORTO, MOVIMENTAZIONE E DISIMBALLO	8
	6.1 DIMENSIONI E PESI	8
7	IDENTIFICAZIONE MACCHINA E COSTRUTTORE	9
	7.1 POSIZIONE DELLE TARGHETTE	9
8	DESCRIZIONE DELLE PARTI PRINCIPALI	10
9	FUNZIONAMENTO	13
10	CARATTERISTICHE TECNICHE	15
11	USO	17
	11.1 USO PREVISTO	17
	11.2 USO NON PREVISTO	17
	11.3 USO SCORRETTO RAGIONEVOLMENTE PREVEDIBILE	17
12	INSTALLAZIONE	18
	12.1 INSTALLAZIONE DEL BOX	18
	12.2 AREA PERICOLOSA	19
	12.3 COLLEGAMENTI ELETTRICI	20
13	PRIMA CONFIGURAZIONE	26
	13.1 ACCENSIONE	26
	13.2 CONFIGURAZIONE TRAMITE APP E WEBAPP	27
	13.3 CONFIGURAZIONE CENTRALINA TRAMITE WEBAPP	31
14	ACCESSO AUTISTA	34
	14.1 PRIMO ACCESSO AUTISTA DA APP	34
	14.2 AUTISTA - EROGAZIONE TRAMITE APP	36
	14.3 EROGAZIONE TRAMITE CHIAVE UTENTE (I-BUTTON)	40
15	MANUTENZIONE	42
	15.1 MANUTENZIONE ORDINARIA	42
	15.2 MANUTENZIONE STRAORDINARIA	42
	15.3 VERIFICA E SOSTITUZIONE FUSIBILI	42
16	RISOLUZIONE DEI PROBLEMI	44
	16.1 COLLEGAMENTI ELETTRICI/ELETTRONICI	44
	16.2 PROBLEMI RELATIVI ALL'APP PER SMARTPHONE	45
17	FAQ	45
18	DEMOLIZIONE E SMALTIMENTO	48
19	VISTA ESPLOSA	49

1 COPIA FACSIMILE DI DICHIARAZIONE UE DI CONFORMITÀ

La sottoscritta **PIUSI S.p.A.**
Via Pacinotti 16/A z.i. Rangavino - 46029 Suzzara - Mantova - Italy

DICHIARA sotto la propria responsabilità, che l'apparecchiatura descritta in appresso:

Descrizione: **SISTEMA DI GESTIONE AUTOMATICA DELL'EROGAZIONE FLUIDI**

Modello: **MC BOX B.SMART**

Matricola: riferirsi al Lot Number riportato sulla targa CE apposta sul prodotto

Anno di costruzione: riferirsi all'anno di produzione riportato sulla targa CE apposta sul prodotto.

è conforme alla seguente legislazione:

- Compatibilità elettromagnetica
- Bassa Tensione
- Apparecchiature elettriche ed elettroniche
- Apparecchiature radio

Il fascicolo tecnico è a disposizione dell'autorità competente su richiesta motivata presso PIUSI S.p.A. o a seguito di richiesta inviata all'indirizzo e-mail: doc_tec@piusi.com.

LA DICHIARAZIONE DI CONFORMITÀ ORIGINALE È FORNITA SEPARATAMENTE A CORREDO DEL PRODOTTO

2 AVVERTENZE GENERALI

Avvertenze importanti

Per salvaguardare l'incolumità degli operatori, per evitare possibili danneggiamenti e prima di compiere qualsiasi operazione, è indispensabile aver preso conoscenza di tutto il manuale istruzioni.

Simbologia utilizzata nel manuale

Sul manuale verranno utilizzati i seguenti simboli per evidenziare indicazioni ed avvertenze particolarmente importanti:



ATTENZIONE

Questo simbolo indica norme antinfortunistiche per gli operatori e/o eventuali persone esposte.



AVVERTENZA

Questo simbolo indica che esiste la possibilità di arrecare danno alle apparecchiature e/o ai loro componenti.



NOTA

Questo simbolo segnala informazioni utili.

Conservazione del manuale

Il presente manuale deve essere integro e leggibile in ogni sua parte, l'utente finale ed i tecnici specializzati autorizzati all'installazione e alla manutenzione, devono avere la possibilità di consultarlo in ogni momento.

Diritti di riproduzione

Tutti i diritti di riproduzione di questo manuale sono riservati alla Piusi S.p.A. Il testo non può essere usato in altri stampati senza autorizzazione scritta della Piusi S.p.A.

© Piusi S.p.A.

IL PRESENTE MANUALE È PROPRIETÀ DELLA PIUSI S.p.A.

OGNI RIPRODUZIONE ANCHE PARZIALE È VIETATA.

Il presente manuale è di proprietà di Piusi S.p.A., la quale è esclusiva titolare di tutti i diritti previsti dalle leggi applicabili, ivi comprese a titolo esemplificativo le norme in materia di diritto d'autore. Tutti i diritti derivanti da tali norme sono riservati a Piusi S.p.A.: la riproduzione anche parziale del presente manuale, la sua pubblicazione, modifica, trascrizione, comunicazione al pubblico, distribuzione, commercializzazione in qualsiasi forma, traduzione e/o elaborazione, prestito, ed ogni altra attività riservata per legge a Piusi S.p.A.

3 ISTRUZIONI DI SICUREZZA

ATTENZIONE
Rete elettrica -
verifiche
preliminari
all'installazione



Evitare assolutamente il contatto tra l'alimentazione elettrica e il liquido da pompare.

Interventi di controllo manutenzione

Prima di qualsiasi intervento di controllo o manutenzione, togliere L'ALIMENTAZIONE

INCENDIO E ESPLOSIONE

Quando presenti liquidi infiammabili nell'area di lavoro, possono essere presenti vapori infiammabili che durante l'uso della stazione possono provocare incendio o esplosione.



Per prevenire rischi di incendio e esplosione:

Utilizzare la stazione solo in zone ventilate

Mantenere l'area di lavoro libera da rottami, compresi scarti di lavorazione e serbatoi di solventi o benzina.



Non inserire o disinserire la spina o azionare l'interruttore in presenza di vapori infiammabili.

Tutti i dispositivi presenti nell'area di lavoro devono avere messa a terra.

Interrompere immediatamente ogni azione in presenza di scintille o scossa.

Non utilizzare la stazione prima di aver identificato e risolto il problema.

Tenere un estintore funzionante nell'area di lavoro.

SHOCK ELETTRICO



Questa stazione deve essere collegata a terra. Una installazione o uso impropri della stazione, possono causare pericolo di folgorazione.

Spegnere e staccare il cavo di alimentazione dopo l'utilizzo

Folgorazione o morte



Collegare solo a prese con messa a terra.

Utilizzare solo cavi dotati di messa a terra, in base alle normative vigenti. Prolunghe non adatte possono risultare pericolose.

Assicurarsi che spina e presa delle prolunghe siano intatte.

Prolunghe non adatte possono risultare pericolose

In esterno, utilizzare solo prolunghe adatte allo specifico utilizzo, in base alle normative vigenti.

L'allacciamento tra spina e presa deve rimanere lontano dall'acqua.

Non esporre alla pioggia. Installare in luogo riparato

Non toccare mai la spina e la presa con mani bagnate

Non accendere il sistema di distribuzione nel caso il cavo di allacciamento alla rete o parti importanti dell'apparecchio, per es. il tubo di aspirazione/mandata, la pistola,

oppure i dispositivi di sicurezza siano danneggiati. Sostituire immediatamente il tubo danneggiato prima dell'uso

Prima di ogni utilizzo, verificare che il cavo di allacciamento e la spina non siano danneggiati. Se danneggiati, far sostituire il cavo e la spina da personale qualificato.

L'allacciamento tra spina e presa deve rimanere lontano dall'acqua.

All'aperto utilizzare solo prolunghe autorizzate e previste per quell'utilizzo, con sezione di conduzione sufficiente, in base alle normative vigenti

Come norma generale di sicurezza elettrica si consiglia sempre di alimentare il dispositivo proteggendo la linea con :

- interruttore/sezionatore magnetotermico di portata di corrente adeguata alla linea elettrica

- interruttore differenziale (Residual Current Device) da 30 mA

Il collegamento elettrico deve avere un interruttore salvavita (GFCI).

Le operazioni di installazione sono effettuate con scatola aperta e contatti elettrici accessibili. Tutte queste operazioni devono essere fatte con apparecchio isolato dalla rete elettrica per evitare pericoli di folgorazione!

USO IMPROPRIO DELL'APPARECCHIO

In uso improprio dell'apparecchio può causare seri danni o morte



Non mettere in funzione l'unità quando si è affaticati o sotto l'influenza di droghe o alcol.

Non lasciare l'area di lavoro mentre l'apparecchio è acceso o in funzione.

Spegnere l'apparecchio quando non in uso.

Non alterare o modificare l'apparecchiatura. Alterazioni o modifiche all'apparecchiatura possono rendere nulle le omologazioni e causare pericoli per la sicurezza.

Disporre tubo flessibile e cavi di alimentazione lontano da zone di passaggio, spigoli vivi, parti in movimento e superfici calde.

Non attorcigliare il tubo o usare un tubo più resistente.

Tenere bambini e animali lontano dall'area di lavoro

Rispettare tutte le normative di sicurezza vigenti.

Non superare la pressione massima di lavoro o la temperatura del componente con minore valore nominale del sistema.

Vedere dati tecnici in tutti i manuali della macchina.

Utilizzare liquidi e solventi compatibili con le parti umide dell'apparecchio. Vedere dati tecnici in tutti i manuali della macchina. Leggere le avvertenze del costruttore dei liquidi e solventi. Per ottenere maggiori informazioni sul materiale, richiedere la scheda di sicurezza (MSDS) al distributore o al rivenditore.

Verificare l'apparecchio ogni giorno. Riparare o sostituire immediatamente le parti consumate o danneggiate esclusivamente con pezzi di ricambio originali del produttore.

Assicurarsi che l'apparecchio sia classificato e approvato conformemente alle normative per l'ambiente nel quale si impiega.

Utilizzare l'apparecchio solo per l'uso previsto. Contattare il vostro distributore per maggiori informazioni.

Mantenere i tubi flessibili e i cavi lontani dalle zone di transito, spigoli, parti in movimento e superfici calde.

Non piegare o piegare eccessivamente i tubi flessibili o utilizzare i tubi flessibili per trainare l'apparecchio.

PERICOLO DI USTIONE



Per evitare gravi ustioni, non toccare liquidi o apparecchiature

Pericolo di fumi e fluidi tossici.



Per problematiche derivanti dal prodotto trattato con occhi, pelle, inalazione e ingestione fare riferimento alla scheda di sicurezza del fluido utilizzato

Conservare i liquidi trattati in contenitori adatti e conformi alle normative applicabili.

Il contatto prolungato con il prodotto trattato può provocare irritazione alla pelle; durante l'erogazione, utilizzare sempre i guanti di protezione.

INCENDIO E ESPLOSIONE



Se necessario erogare in zone classificate con pericolo di esplosione, è vietato l'uso dello smartphone a meno di 30 cm di distanza dal fluido al momento dell'erogazione.



Il prodotto PIUSI B-SMART è stato concepito per essere utilizzato insieme al telefono cellulare dell'utente, solo ed esclusivamente per le operazioni di collegamento, autenticazione e connessione del dispositivo dell'utente alla colonnina al fine di consentire l'esecuzione da remoto di determinate operazioni descritte nel presente manuale.

In caso di utilizzo del prodotto PIUSI B-SMART per il rifornimento di benzina o altro carburante o liquido che emetta vapori infiammabili o comunque crei atmosfere potenzialmente esplosive in base alla vigente normativa ATEX (Direttiva 2014/34/EU e relative disposizioni di implementazione nazionali applicabili, ivi incluse eventuali successive modifiche o integrazioni) è assolutamente vietato l'utilizzo del telefono cellulare durante l'erogazione e in ogni caso all'interno di qualsiasi zona classificata ai fini ATEX ai sensi delle norme vigenti, fatto salvo esclusivamente il caso in cui l'apparecchio sia regolarmente certificato ATEX ed abilitato per l'uso nella zona in questione. Il telefono cellulare dovrà quindi rimanere al di fuori di tale zona o essere spento.

L'uso del telefono cellulare da parte dell'utente nelle fasi di rifornimento del mezzo anche con altri liquidi non infiammabili è in ogni caso fortemente sconsigliato in quanto può causare distrazioni che possono essere pericolose.

PIUSI declina nel modo più assoluto ogni e qualsiasi responsabilità nel caso di danni alla persona o alle cose dell'utente o a terzi derivanti dal mancato rispetto delle predette avvertenze e/o da qualunque altro comportamento negligente, imprudente o imperito dell'utente.

4 NORME DI PRONTO SOCCORSO

Persone colpite da scariche elettriche

Staccare l'alimentazione, o usare un isolante asciutto per proteggerli nell'operazione di spostamento dell'infortunato lontano da qualsiasi conduttore. Evitare di toccare l'infortunato con le mani nude fino a che quest'ultimo non sia lontano da qualsiasi conduttore. Chiedere immediatamente l'aiuto di persone addestrate e qualificate. Non intervenire sugli interruttori a mani bagnate.

VIETATO FUMARE



Non fumare vicino al distributore e non usare la pompa vicino a fiamme libere.

5 NORME DI SICUREZZA

CARATTERISTICHE ESSENZIALI DELL'EQUIPAGGIAMENTO DI PROTEZIONE

Indossare un equipaggiamento di protezione che sia:

- idoneo alle operazioni da effettuare;
- resistente ai prodotti impiegati per la pulizia.

DISPOSITIVI DI PROTEZIONE INDIVIDUALE DA INDOSSARE



Scarpe antinfortunistiche;



Indumenti attillati al corpo;



Guanti di protezione;



Occhiali di sicurezza;

ALTRI DISPOSITIVI



Manuale di istruzioni.

6 TRASPORTO, MOVIMENTAZIONE E DISIMBALLO

Durante i periodi di non utilizzo la macchina, sia essa imballata o disimballata, deve essere ricoverata in un luogo protetto dagli agenti atmosferici (pioggia, umidità, sole, ecc...) e dalla polvere.

Per togliere l'imballo in cartone, utilizzare delle forbici o dei taglierini, avendo cura di non danneggiare l'apparecchiatura. Aprire completamente l'imballo ed afferrare la MC BOX B.SMART per successivamente renderne possibile il posizionamento definitivo.

Gli elementi di imballaggio (cartone, legname, cellophan, ecc...) devono essere riposti negli appositi contenitori e non lasciati nell'ambiente o alla portata di bambini in quanto potenziali fonti di pericolo. Lo smaltimento deve avvenire nel rispetto delle norme vigenti nel paese di utilizzo.

Assicurarsi dell'integrità dell'apparecchio verificando che le parti spedite non presentino danni evidenti tali da pregiudicare la sicurezza e la funzionalità. In caso di dubbio, non procedere alla messa in funzione e rivolgersi al servizio di assistenza tecnica del costruttore.

Sull'imballo sono apposte le seguenti indicazioni:

- etichetta riportante le informazioni dell'apparecchiatura (modello, peso, ecc..).

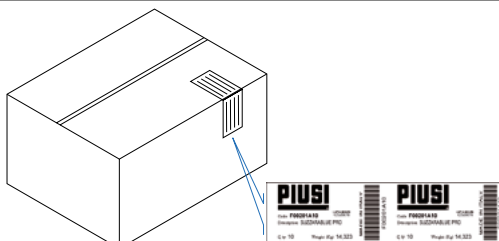

6.1 DIMENSIONI E PESI

MODELLO	PESO TOTALE (Kg)	DIMENSIONI IMBALLO (mm)
MC BOX B.SMART	5,3	480 x 370 x 265
KIT PIEDISTALLO	15	-

7 IDENTIFICAZIONE MACCHINA E COSTRUTTORE

Le stazioni MC BOX B.SMART sono provviste di una targa di identificazione applicata sul telaio che riporta:

- | | |
|-----------------------|----------------------|
| - Modello | - Dati tecnici |
| - Numero di serie / | - Marcatura CE |
| - Anno di costruzione | - Codice del manuale |

ATTENZIONE



Verificare sempre prima dell'installazione che il modello di sistema di distribuzione sia corretto e adatto all'alimentazione effettivamente disponibile (Tensione / Frequenza).

7.1 POSIZIONE DELLE TARGHETTE

Su MC BOX B.SMART vi sono applicate alcune decalcomanie e/o targhette per indicare all'operatore le informazioni di maggior rilevanza. Occorre verificare che nel tempo queste non si deteriorino o si stacchino.

NOTA



Se dovesse verificarsi questa situazione preghiamo di contattare il nostro ufficio assistenza per farvi spedire copia delle targhe rovinate o mancanti, per riapplicarle dove previsto in origine.

Le decalcomanie presenti sono le seguenti:

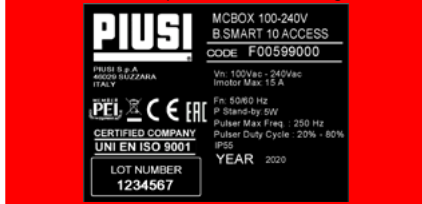

1 targa CE con dati tecnici:



2 targa corner label applicata sulla scatola

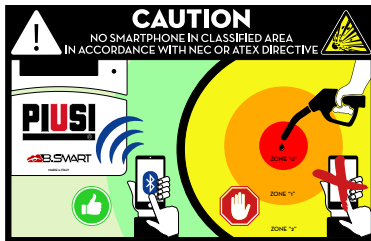

3 Adesivo per divieto uso dello smartphone in prossimità del distributore durante l'erogazione

Dopo l'attivazione dell'erogazione, durante le operazioni di rifornimento, non utilizzare lo smartphone a meno di 30 cm dal distributore.

APPLICAZIONE A CARICO DELL'INSTALLATORE
Da applicare nel caso MC BOX B.SMART sia installato in prossimità di un'area classificata



4 - Etichetta garanzia prodotto

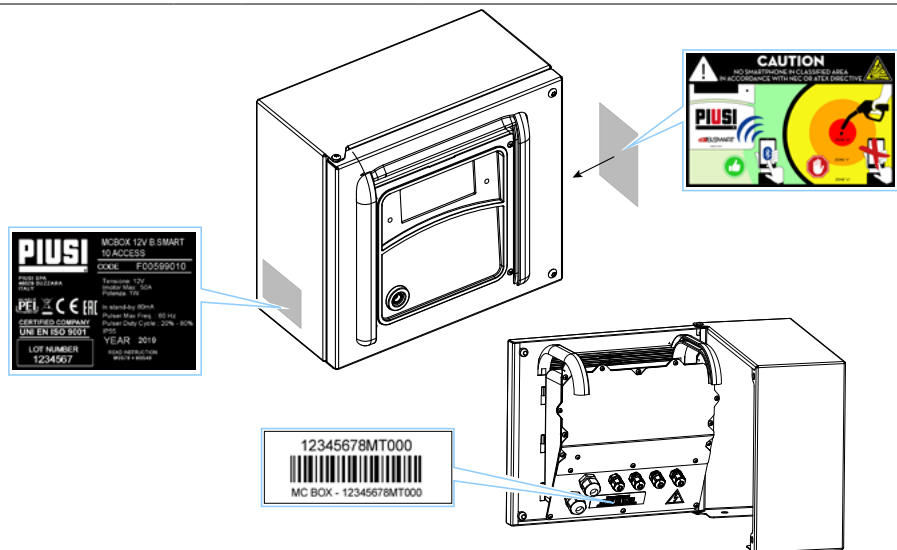

8 DESCRIZIONE DELLE PARTI PRINCIPALI

PREMESSA

B.SMART è un sistema elettronico di controllo dell'erogazione di fluidi tramite smartphone.

Il sistema di controllo è composto da:

Una centralina elettronica

dotata di interfaccia BlueTooth (BLE 4.0 e successivi), di un display e di led di interfaccia che controlla una pompa di erogazione

Una APP

installata su uno smartphone dotato di sistema operativo Android o Apple con sistema operativo iOS

Una WebAPP

ovvero un portale internet accessibile da qualunque PC o Tablet collegato ad internet da cui tenere sotto controllo tutto l'impianto

FUNZIONALITÀ DEL SISTEMA

- Configurazione dell'impianto, acquisizione e gestione dei rifornimenti, gestione colonnine di rifornimento, gestione autisti, veicoli e reportistica dettagliata delle erogazioni tramite WebAPP accessibile da qualsiasi PC/Tablet, utilizzando le proprie credenziali
- Erogazione di carburante utilizzando l'APP apposita: PIUSI APP, scaricabile solo per smartphone da Play Store e App Store, la quale si collega alla colonnina/centralina tramite connessione BLE
- Erogazione di carburante utilizzando l'APP apposita anche in zone senza copertura 3/4G e Wi-Fi
- Erogazione tramite iButton associato al singolo autista
- Possibilità di gestire in remoto impianti lontani dalla sede aziendale

Come si evince dallo schema descrittivo riportato a pag.12 viene riportato un esempio di struttura base del sistema, che mostra la possibilità di:

- gestire un'uscita motore
- monitorare il livello di 1 serbatoio a seconda delle necessità, anche nel caso in cui un serbatoio venga condiviso da pompe collegate a diverse centraline
- gestire più centraline contemporaneamente, all'interno dello stesso impianto

Per dettagli più specifici sulle modalità di collegamento e di comunicazione fra le centraline, si rimanda al manuale contenuto nella WebApp di gestione dell'impianto.

COMPATIBILITÀ CON SISTEMI OPERATIVI

Il sistema è compatibile con le seguenti versioni iOS:

- iOS10
- iOS11
- iOS12 e successivi

Il sistema è compatibile con le seguenti versioni Android

- 5.0 - 5.1
- 6.0
- 7.0 - 7.1
- 8.0
- 9.0 e successivi

EQUIPAGGIAMENTO E CARATTERISTICHE BOX

Il sistema è costituito da diversi dispositivi:

Composto da una centralina elettronica per controllo e gestione erogazioni, dotata di:

- Display numerico
- Lettore per iButton
- Connessione BLE 4.0 (o successivi)
- Sensori di stato per: allarmi di livello, contalitri, posizionamento della pistola erogatrice
- Controllo di accensione e spegnimento pompa

CLOUD

In cui è presente il database per memorizzare le configurazioni dell'impianto e della distributore., gli autisti, le targhe dei veicoli e tutte le erogazioni

WebApp

Interfaccia web utilizzata dal responsabile dell'impianto (manager). Esegue diverse funzioni: monitora le erogazioni (da chi sono state eseguite, quando, in quale centralina), crea/elimina utenti dall'impianto, aggiunge/rimuove centraline/colonnine dall'impianto. La sola periferica esterna con cui si collega la WebApp è un lettore USB per iButton

APP

esegue diverse operazioni:

- Gestisce due tipologie di utenti: autista e manager
- Invia comandi alla centralina e riceve risposte, i comandi servono per eseguire: erogazioni, calibrazione, aggiornare il firmware della centralina, scaricare aggiornamenti di configurazione centralina, gestire gli autisti o caricare in cloud le erogazioni presenti in centralina

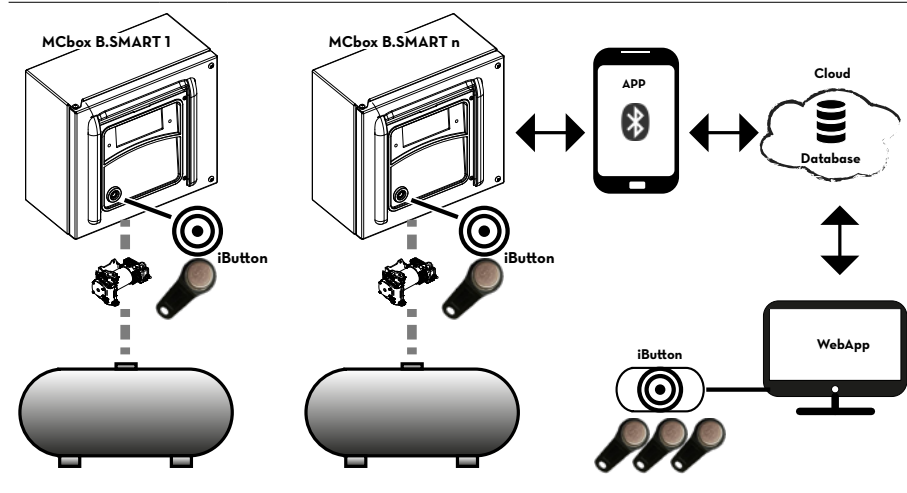

9 FUNZIONAMENTO

La centralina è alimentata con 100/240 Vac, pilota un motore che può assorbire al massimo una corrente di 15 A. Ha un display retroilluminato a 4 caratteri, lettore iButton, led blu per la connessione bluetooth e rosso per avvertimento/allarme:

DISPLAY

Retroilluminazione attiva:

è avvenuta un'autenticazione del driver o del manager tramite smartphone del driver tramite iButton.

Il display mostra:

- la versione del firmware installato,
- il valore dell'erogazione,
- l'ora,
- la codifica di avvertimento o allarme quando il led rosso è acceso,
- lo stato di boot per l'update firmware,
- la percentuale di firmware trasferito.

LED BLU:
quando acceso
indica che un
dispositivo è
collegato in
bluetooth



LED ROSSO:
quando acceso è mostrata
una codifica a display che in-
dica un serie di avvertimenti
o allarmi. Vedere tabella co-
difica errori.

Letttore iButton

NOTA



LED Rosso acceso - L'accensione è dovuta a diversi fattori, ogni volta che il led si accende il display mostra una codifica indicata da una lettera A, e da un numero incrementale. Ogni volta che il led è acceso non è possibile erogare.

Di seguito, i possibili errori codificati, con i rispettivi metodi di risoluzione:

Codifica	Descrizione	Approfondimento / Soluzione
[1	WARNING_MASTER_PUMP_GROUPA_LEVEL1_CONTACT	Il contatto 1 associato alla pompa A della centralina principale è attivo, il led rosso è lampeggiante.
[2	WARNING_MASTER_PUMP_GROUPA_LEVEL2_CONTACT	Il contatto 2 associato alla pompa A della centralina principale è attivo, il led rosso è lampeggiante.
[3	WARNING_MASTER_PUMP_GROUPA_THR1	Il serbatoio associato alla pompa A della centralina principale ha raggiunto la soglia di livello 1, il led rosso è lampeggiante.
[4	WARNING_MASTER_PUMP_GROUPA_THR2	Il serbatoio associato alla pompa A della centralina principale ha raggiunto la soglia di livello 2, il led rosso è lampeggiante.
[9	WARNING_SLAVE_PUMP_GROUPA_LEVEL1_CONTACT	Il contatto 1 associato alla pompa A della centralina secondaria è attivo, il led rosso è lampeggiante.
[10	WARNING_SLAVE_PUMP_GROUPA_LEVEL2_CONTACT	Il contatto 2 associato alla pompa A della centralina secondaria è attivo, il led rosso è lampeggiante.
[11	WARNING_SLAVE_PUMP_GROUPA_THR1	Il serbatoio associato alla pompa A della centralina principale ha raggiunto la soglia di livello 1, il led rosso è lampeggiante.

C 12	WARNING_SLAVE_PUMP_GROUPA_THR2	Il serbatoio associato alla pompa A della centralina secondaria ha raggiunto la soglia di livello 2, il led rosso è lampeggiante.
C 17	WARNING_MASTER_PUMP_GROUPA_PROBE_OCIO	anomalia rilevata sulla linea di collegamento dei sensori di livello. (il Sistema consente l'erogazione manuale)
C 19	WARNING_MASTER_SLAVE_GROUPA_PROBE_OCIO	anomalia rilevata sulla linea di collegamento dei sensori di livello. (il Sistema consente l'erogazione manuale)
C25	WARNING_CANBUS_COM	Anomalia rilevata sulla linea di collegamento fra le centraline. Il Sistema si comporta come negli allarmi probe, consentendo l'erogazione manuale
A 1	ALARM_MASTER_PUMP_GROUPA_LEVEL1_CONTACT	Il contatto 1 associato alla pompa A della centralina principale è attivo, il led rosso è acceso con luce fissa. Non è possibile erogare
A2	ALARM_MASTER_PUMP_GROUPA_LEVEL2_CONTACT	Il contatto 2 associato alla pompa A della centralina principale è attivo, il led rosso è acceso con luce fissa. Non è possibile erogare
A3	ALARM_MASTER_PUMP_GROUPA_THR1	Il serbatoio associato alla pompa A della centralina principale ha raggiunto la soglia di livello 1, il led rosso è acceso con luce fissa. Non è possibile erogare
A4	ALARM_MASTER_PUMP_GROUPA_THR2	Il serbatoio associato alla pompa A della centralina principale ha raggiunto la soglia di livello 2, il led rosso è acceso con luce fissa. Non è possibile erogare
A9	ALARM_SLAVE_PUMP_GROUPA_LEVEL1_CONTACT	Il contatto 1 associato alla pompa A della centralina secondaria è attivo, il led rosso è acceso con luce fissa. Non è possibile erogare
A 10	ALARM_SLAVE_PUMP_GROUPA_LEVEL2_CONTACT	Il contatto 2 associato alla pompa A della centralina secondaria è attivo, il led rosso è acceso con luce fissa. Non è possibile erogare
A 11	ALARM_SLAVE_PUMP_GROUPA_LEVEL1_THR1	Il serbatoio associato alla pompa A della centralina principale ha raggiunto la soglia di livello 1, il led rosso è acceso con luce fissa. Non è possibile erogare
A 12	ALARM_SLAVE_PUMP_GROUPA_LEVEL1_THR2	Il serbatoio associato alla pompa A della centralina secondaria ha raggiunto la soglia di livello 2, il led rosso è acceso con luce fissa. Non è possibile erogare
A28	ALARM_BUFFER_FULL	Il buffer delle erogazioni è pieno. Occorre portare in cloud tutte le erogazioni contenute in centralina
A29	ALARM_INACTIVE_PUMP	Non risultano pompe attive (Controllare la configurazione dell'impianto da WebApp)
A30	ALARM_RTC_RESET	L'ora è stata persa. E' necessario scaricare l'orario attuale sulla centralina tramite smartphone
A31	ALARM_RTC_FAULT	Impossibile sincronizzare l'orario (contattare assistenza)
A32	ALARM_SOFT_MEMORY_DATA_FAULT(Cumulativo)	Memoria corrotta (è possibile effettuare un ripristino dei dati da backup in WebApp)
A33	ALARM_HARD_MEMORY_DATA_FAULT(Cumulativo)	Memoria corrotta (è possibile effettuare un ripristino dei dati da backup in WebApp)
A34	ALARM_VERY_HARD_MEMORY_DATA_FAULT(Cumulativo)	Memoria Danneggiata (contattare assistenza)

In merito alle logiche di warning/alarm è bene precisare che una o più centraline possono essere collegate allo stesso serbatoio, o condividere contatti di livello in comune come illustrato nel paragrafo di descrizione del sistema.

In queste situazioni, warning e allarmi provenienti da una centralina, verranno propagati alle altre centraline che condividono la risorsa.

Per dettagli più specifici sulle modalità di collegamento e di comunicazione fra le centraline, si rimanda al manuale contenuto nella WebApp di gestione dell'impianto.

10 CARATTERISTICHE TECNICHE

DESTINAZIONE D'USO

Implementazione di un sistema di erogazione e controllo di Fluidi per uso privato non sottoposti a normative speciali tipo ATEX per gli ambienti potenzialmente esplosivi.

ATTENZIONE



NON INSTALLARE MC BOX B.SMART IN AMBIENTI CLASSIFICATI POTENZIALMENTE ESPLOSIVI SECONDO LA NORMATIVA ATEX.

VARIAZIONI MASSIME PARAMETRI ELETTRICI

I Motori Elettrici inseriti nei distributori accettano variazioni massime: di tensione di alimentazione del +/- 5% e Variazioni massime di Frequenza di +/- 2%
VEDERE DI SEGUITO LA TABELLA DATI TECNICI

ATTENZIONE



VERIFICARE SEMPRE PRIMA DELL'INSTALLAZIONE CHE IL VOSTRO MODELLO SIA CORRETTO E ADATTO ALL'ALIMENTAZIONE EFFETTIVAMENTE DISPONIBILE (TENSIONE / FREQUENZA).

Segnale	Condizioni standard	Limiti	Note
Ingresso Alimentazione	100-240Vac	Potenza massima assorbita in stand-by di 5W	La scheda elettronica monta a bordo un alimentatore a tecnologia switching che consente un ampio range di tensioni e frequenze di alimentazione e che quindi rende robusta l'apparecchiatura alle elevate fluttuazioni di tensione o frequenza presenti sulle reti di distribuzione di energia elettrica presenti in molte zone del mondo
Uscita pilotaggio Motore	100-240Vac	I _{max} = 15 A	
Interfaccia Chiave Elettronica	Chiave GIALLA (iButton): Ingresso di abilitazione da chiave elettronica PIUSI	Attraverso una procedura software si registrano sul PC le chiavi Gialle degli autisti e poi questi autisti vengono abilitati su una o più stazioni di erogazione	È possibile configurare la presenza o meno di tale chiave
Ingresso contatto Pistola (solo per versioni ove disponibile)	Contatto pulito oppure segnale elettronico Open Collector (NPN)	Sul contatto pulito (oppure sull'open collector) verranno erogati circa 250 µA a 5 Vdc	È possibile configurare la presenza o meno di tale contatto, inoltre è possibile configurare la tipologia del segnale (normalmente aperto o normalmente chiuso)
Ingresso Pulsar IN	Contatto libero oppure segnale elettronico Open Collector (NPN)	Sul contatto pulito (oppure sull'open collector) verranno erogati circa 250 µA a 5Vdc. Il segnale di ingresso può avere frequenza massima di 300 Hz con un Duty Cycle compreso tra il 20% e il 80%	Il segnale di ingresso può avere Frequenza massima di 300 Hz con un Duty Cycle compreso tra il 20% e il 80%

Ingresso contatto Livello 1 (solo per versioni ove disponibile)	Contatto pulito oppure segnale elettronico Open Collector (NPN). Qualora fosse necessario alimentare un sensore di livello, sul morsetto sono disponibili anche 24Vdc. La corrente massima disponibile al sensore per la sua alimentazione è di 25 mA	Sul contatto pulito (oppure sull'open collector) verranno erogati circa 1mA a 5 Vdc	È possibile configurare la presenza o meno di tale segnale, inoltre è possibile configurare la tipologia del segnale (normalmente aperto o normalmente chiuso per versioni ove previsto). Infine è possibile scegliere l'azione che deve compiere la centralina nel momento in cui riceve questo segnale: può dare solo un allarme a display oppure può inibire totalmente altre erogazioni se si imposta il Blocco Pompa
Ingresso contatto Livello 2 (solo per versioni ove disponibile)	Contatto pulito oppure segnale elettronico Open Collector (NPN). Qualora fosse necessario alimentare un sensore di livello, sul morsetto sono disponibili anche 24Vdc. La corrente massima disponibile al sensore per la sua alimentazione è di 25 mA	Sul contatto pulito (oppure sull'open collector) verranno erogati circa 250 µA a 5 Vdc	È possibile configurare la presenza o meno di tale segnale, inoltre è possibile configurare la tipologia del segnale normalmente aperto o normalmente chiuso per versioni ove previsto). Infine è possibile scegliere l'azione che deve compiere la centralina nel momento in cui riceve questo segnale: può dare solo un allarme a display oppure può inibire totalmente altre erogazioni se si imposta il Blocco Pompa
Uscita Alimentazione ausiliaria 24 Vdc	Uscita ausiliaria a 24 Vdc per alimentare dispositivi elettronici esterni	I _{max} = 25 mA	Il dispositivo che sarà alimentato non dovrà assorbire più di 25 mA con alimentazione a 24 Vdc. Tipicamente potrebbe essere un sensore di livello
Fusibili	F1 (ingresso alimentazione Vac) 800 mA T (ritardato) F2 (uscita motore) 20 A T (ritardato) F3 (uscita AC/DC) 800 mA T (ritardato)		
Grado Protezione IP	IP 55		
Temperatura di Lavoro	Da -10° C a +40°C		
Temperatura di stoccaggio	Da -20° C a +60°C		
Umidità	< 90%		
Distanze cablaggi	Distanza max pulser	15 mt	
	Distanza max sensori di livello	100 mt	
Limiti Visualizzazione e Conteggio	La sequenza della virgola mobile: 0.00 -> 99.99 -> 999.9 -> 9999 La quantità massima erogabile è di 9999 unità indipendentemente dall'unità di misura impostata litri/galloni/pinte		
	PRESET: Quantità massima preimpostabile	9999 litri/galloni/pinte	
Memorie	La Centralina Elettronica può memorizzare: - Fino a 500 Utenti - Fino a 500 erogazioni		

11 USO

IT

11.1 USO PREVISTO

MC BOX B.SMART è stato progettato per la gestione delle erogazioni di più stazioni di rifornimento ad uso privato. App e web app dedicate, ne rendono semplice l'uso, restituendo il riepilogo di tutte le erogazioni.

ATTENZIONE
Condizioni
ambientali
d'uso



Temperatura ambiente: min. -20°C / max +40°C

Umidità relativa: max 90%

Le temperature limite indicate si applicano ai componenti della pompa e devono essere rispettate per evitare possibili danneggiamenti o malfunzionamenti.

11.2 USO NON PREVISTO

ATTENZIONE
Liquidi
infiammabili
e atmosfera
esplosiva



MC BOX B.SMART NON È STATO PROGETTATO SECONDO LA NORMATIVA ATEX O PER OPERARE IN AMBIENTI CON ATMOSFERA POTENZIALMENTE ESPLOSIVA.

NON INSTALLARE MC BOX B.SMART IN LUOGHI POTENZIALMENTE ESPLOSIVI.

Il sistema non è stato progettato per la distribuzione di benzina, liquidi infiammabili con punto di esplosione -55°C/131°F, o per operare in ambienti con atmosfera potenzialmente esplosiva.

Se ne vieta pertanto l'utilizzo nelle sopra citate condizioni.

ATTENZIONE
Uso non
previsto



È assolutamente vietato l'utilizzo del sistema per scopi diversi da quelli previsti. Ogni altro utilizzo che non sia quello per cui il sistema è stato progettato e descritto in questo manuale si considera USO IMPROPRIO, pertanto la Piusi S.p.A. declina ogni responsabilità per eventuali danni causati a cose, persone, animali o al sistema stesso.

11.3 USO SCORRETTO RAGIONEVOLMENTE PREVEDIBILE

lo smartphone è per MCbox B.SMART uno strumento indispensabile per impostare e registrare le erogazioni gestite dal sistema, ma ne è vietato l'uso al momento dell'erogazione nelle vicinanze del distributore.

ATTENZIONE



È assolutamente vietato l'utilizzo del telefono cellulare durante l'erogazione di benzina o altro carburante o liquido che emetta vapori infiammabili o comunque crei atmosfere potenzialmente esplosive, in ogni caso all'interno di qualsiasi zona classificata ai fini ATEX ai sensi delle norme vigenti, fatto salvo esclusivamente il caso in cui l'apparecchio sia regolarmente certificato ATEX ed abilitato per l'uso nella zona in questione. Il telefono cellulare dovrà quindi rimanere al di fuori di tale zona o essere spento.

ATTENZIONE



Utilizzare lo smartphone solo ed esclusivamente per le operazioni di collegamento, autenticazione e connessione dal dispositivo dell'utente al distributore. Durante il rifornimento del mezzo, anche con liquidi non infiammabili, l'uso del telefono è in ogni caso fortemente sconsigliato in quanto può causare distrazioni che possono essere pericolose.

12 INSTALLAZIONE

12.1 INSTALLAZIONE DEL BOX

PREMESSA

MC BOX B.SMART può essere installato all'aperto. Tuttavia è consigliabile la collocazione al riparo di una tettoia per assicurarne una vita più lunga e offrire maggior comfort durante l'uso in caso di cattivo tempo. L'installazione deve essere eseguita da personale specializzato e realizzata secondo le istruzioni fornite nel presente capitolo.

AVVERTENZA Personale autorizzato all'installazione



Tutte le operazioni di installazione devono essere eseguite solo da personale competente e autorizzato, che deve:

- Installare il sistema in un luogo asciutto e ben ventilato;
- Provvedere alla corretta installazione degli accessori necessari al corretto funzionamento dell'apparecchio.
- Utilizzare esclusivamente gli accessori in dotazione al sistema.

ATTENZIONE



L'APPARECCHIO È AD ESCLUSIVO USO PROFESSIONALE

È assolutamente vietato l'utilizzo di accessori inadatti e non forniti con il sistema. Piusi S.p.A. declina ogni responsabilità per danni a persone, cose o all'ambiente, dovuti alla mancata osservanza di questa prescrizione.

MC BOX B.SMART deve essere installato in luogo sufficientemente illuminato, in conformità con le normative vigenti..

MC BOX B.SMART è stato progettato per essere utilizzato in luogo asciutto. In caso di installazione all'esterno, predisporre una copertura di protezione adeguata.

MCbox B-SMART può essere installato a parete o su piedistallo.

Per il fissaggio a parete sarà necessario munirsi di nr. 4 viti M8.

Per il fissaggio a piedistallo munirsi di nr. 4 viti M6.

Di seguito, sono riportati gli schemi con gli interassi delle forature per una precisa installazione.

Il piedistallo è un accessorio Piusi non incluso nella fornitura di MCbox B-SMART.

FISSAGGIO A MURO

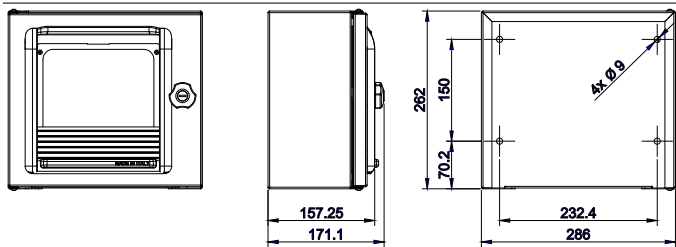

**FISSAGGIO SU
PIEDISTALLO**

optional

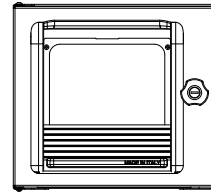
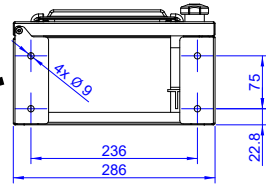
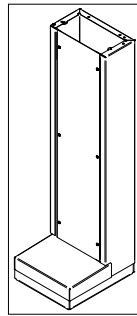

IT

ATTENZIONE

PREVEDERE L'INSTALLAZIONE DI MCBOX B-SMART IN AREE CHE NON SIANO A RISCHIO DI ESPLOSIONE

12.2 AREA PERICOLOSA

Qualsiasi distributore di carburante è un'area pericolosa come definito nel Codice elettrico nazionale. L'installazione deve avvenire in conformità con i seguenti standard:

- Codice elettrico nazionale (NFPA No. 70)
- Codice per impianti di erogazione di carburante per motori e garage di riparazione (NFPA No. 30A)

ATTENZIONE

L'installatore è responsabile di informarsi e rispettare tutti i codici locali. MC BOX BSMART è previsto per un uso in un'area non classificata. Tutte le apparecchiature devono essere installate al di fuori delle aree pericolose.

NOTA

I codici locali possono imporre requisiti di installazione specifici. L'installazione è soggetta all'approvazione dell'autorità locale avente giurisdizione sul sito.

12.3 COLLEGAMENTI ELETTRICI

COLLEGAMENTI ELETTRICI

Gli allacciamenti elettrici devono essere eseguiti a regola d'arte da personale specializzato, nel totale rispetto delle norme in vigore nel paese di installazione e delle indicazioni presenti negli schemi elettrici del presente manuale.

ATTENZIONE



Il Pannello Elettronico MC BOX B.SMART NON è provvisto di interruttori di protezione; è pertanto indispensabile installare a monte di MC BOX B.SMART un quadro elettrico di alimentazione dotato di interruttore / sezionatore magnetotermico con portata di corrente adeguata alla linea elettrica e interruttore differenziale idoneo al tipo di carico elettrico. Oppure prevedere un sistema di rapido sezionamento come un collegamento presa/spina da utilizzare in caso di anomalie.

ATTENZIONE



Prima di accedere alle parti elettriche accertarsi di avere staccato tutti gli interruttori generali che portano in tensione l'apparecchio.

Di seguito saranno descritte le operazioni necessarie per eseguire correttamente il cablaggio:

- Apertura coperchio posteriore centralina
- Connettore per l'alimentazione
- Connettore per la pompa
- Connettore per: alimentazione di servizio 24 Vdc, contatto pistola, pulser, contatto di livello 1 e 2
- Collegamento PG centralina
- Chiusura coperchio posteriore centralina
- collegamento ocio su RS485 (se utilizzato)
- collegamento interfaccia con altre centraline canbus

APERTURA COPERCHIO POSTERIORE CENTRALINA

Svitare tutte le 8 viti del coperchio posteriore della centralina per accedere al vano delle schede elettroniche

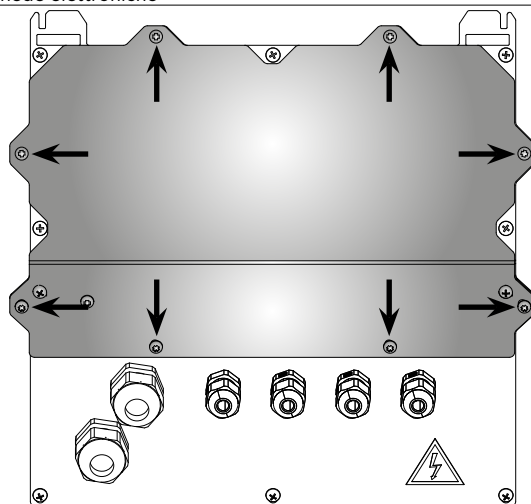

COLLEGAMENTO PASSACAVI

Vengono indicati i passacavi da usare per i vari segnali al fine di ottenere un percorso ottimizzato dei cavi all'interno delle centralina

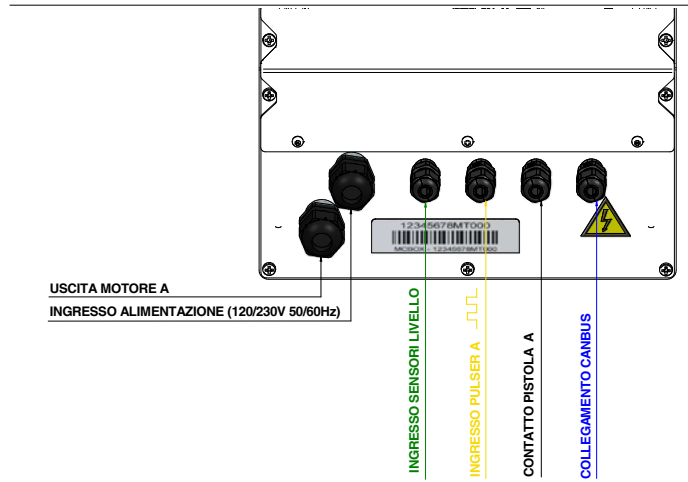

Una volta aperto il coperchio si accede alla scheda elettronica e a suoi connettori:

CONNETTORE ALIMENTAZIONE
INGRESSO alimentazione 100/240 Vac a seconda dei modelli di motore - 50/60 Hz. La linea va sezionata da un quadro elettrico o da una presa-spina

CONNETTORE SEGNALI
Connettore per: contatto di livello 1 e 2, ingresso pulser, GND e uscita alimentazione a 24 Vdc e 25 mA

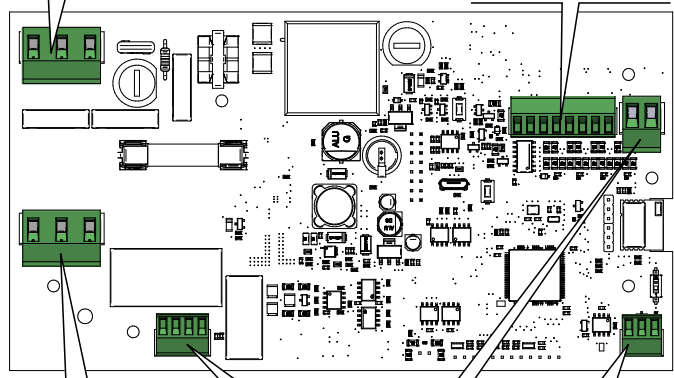

CONNETTORE USCITA MOTORE 100-240 Vac 50/60 Hz
(esce la stessa tensione e frequenza di ingresso)

CONNETTORE RS485

CONNETTORE CONTATTO PISTOLA
Contatto Pistola (Utilizzato su modello Self Service, opzionale su MCBOX e non utilizzato su modello CUBE)

CONNETTORE CANBUS

NEL DETTAGLIO:

1
Cavo di Alimentazione:

Cavo di Alimentazione:

Inserire il filo della messa a terra (guaina giallo verde) nel foro centrale del morsetto, poi fase e neutro rispettivamente a destra e sinistra e stringere le viti di fissaggio fili

Valori di tensione:

La Centralina elettronica va alimentata a tensioni e frequenze compatibili con il motore che andrà pilotato:

- Se il motore è 230Vac 50 Hz la centralina andrà alimentata alla stessa tensione e frequenza
- Se il motore è 120Vac 60 Hz la centralina andrà alimentata alla stessa tensione e frequenza

ATTENZIONE



La sezione dei cavi va scelta in funzione della corrente elettrica che assorbe il motore che è l'apparecchio in cui scorre quasi tutta la corrente.

Fare attenzione alle specifiche dei cavi:

- I cavi di segnale e i cavi di alimentazione utilizzata in questo prodotto devono avere un isolamento maggiore o uguale a 300V
- Cavo di alimentazione e cavo di uscita motore devono avere una sezione maggiore o uguale di AWG16

NOTA



La corrente massima che puo' assorbire il motore è 15A

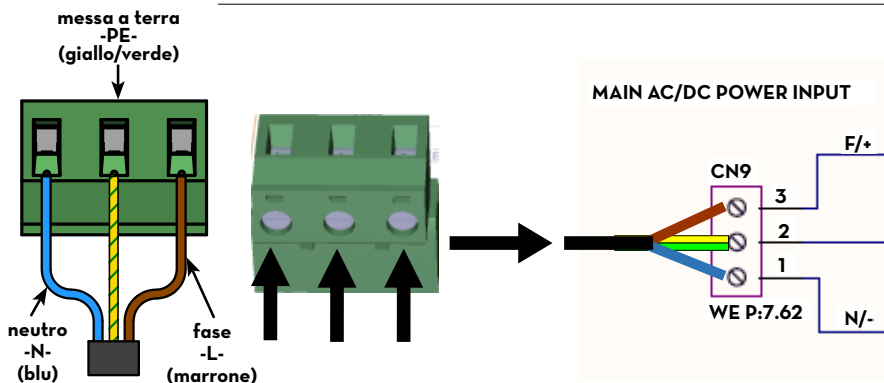

2
Cavo MOTORE:

Inserire il filo della messa a terra (guaina giallo verde) nel foro centrale del morsetto, poi fase e neutro rispettivamente a sinistra e destra e stringere le viti di fissaggio fili.

Sul morsetto del motore, quando attivo, sono presenti la stessa tensione e la stessa frequenza che si ha in ingresso dalla linea di alimentazione

ATTENZIONE



La sezione del cavo del motore va scelta in funzione della corrente elettrica che assorbe il motore.

Fare attenzione alle specifiche dei cavi precedentemente descritti.

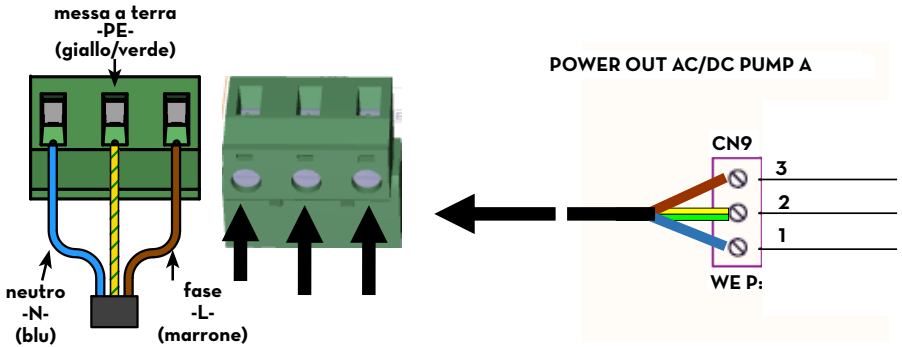

IT

3
Connettore
SEGNALI:

4
COLLE-
GAMENTO
ELETTTRICO
CONTATTI DI
LIVELLO

Uscita 24 Vdc, pulser, contatto di livello 1 e 2.
Stringere le viti presenti nella parte superiore del morsetto per quello da 8 fori per:

Contatto di livello 1, contatto di livello 2 e pulser.

“In riferimento a contatto di livello 1 e contatto di livello 2, occorre precisare che essi sono contatti configurabili, che consentono di collegare:

- sensore di livello 4-20mA
- sensore di livello 0-10V
- contatto pulito (interruttore non necessariamente collegato ai livelli interni del serbatoio)

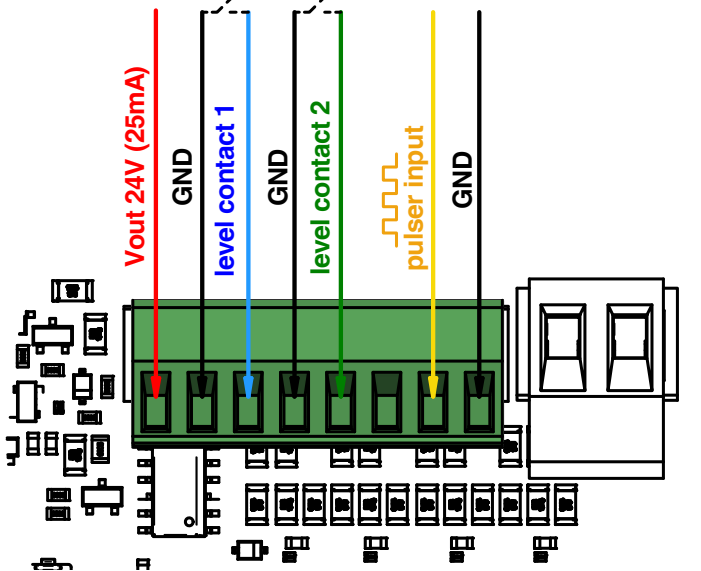

5
Contatto
pistola:

Su MC BOX B.SMART questo segnale è opzionale.

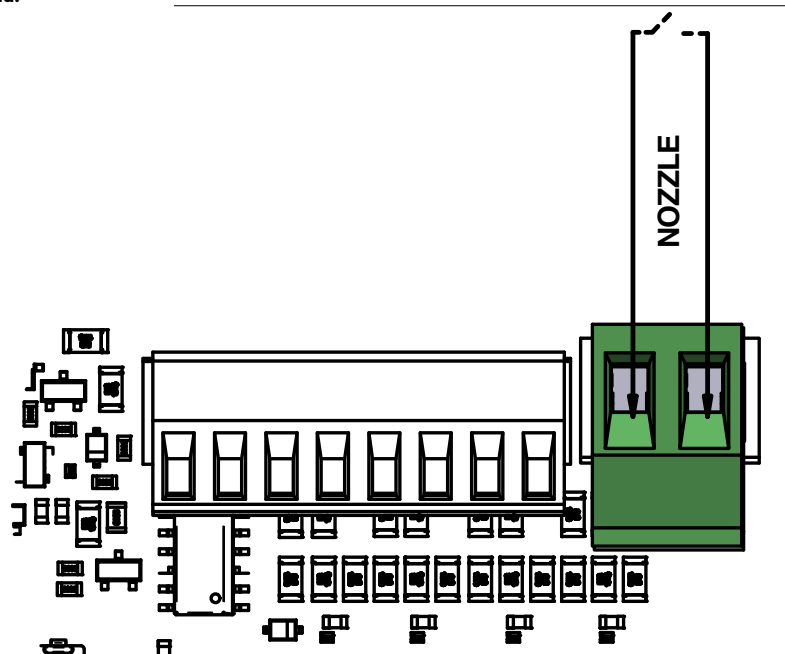

6
Collegamento
seriale:
NOTA



La scheda B.Smart è dotata di due canali di comunicazione seriale rs485. Oltre ai contatti di livello presenti sulla morsettiere segnali, è possibile collegare alla scheda B.Smart il sistema di rilevazione OCIO.

Nel caso di utilizzo di OCIO 2.0 su connettore RS485, NON collegare i contatti di livello 1 e 2 sul connettore segnali"

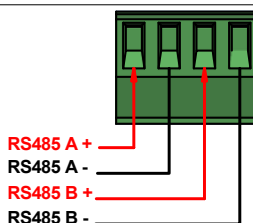

7
Collegamento
CANBUS:

Le centraline possono essere in collegamento fra loro, tramite connessione CANBUS. In figura viene mostrato il connettore posto su ogni singola scheda e un piccolo schema di collegamento fra n centraline.

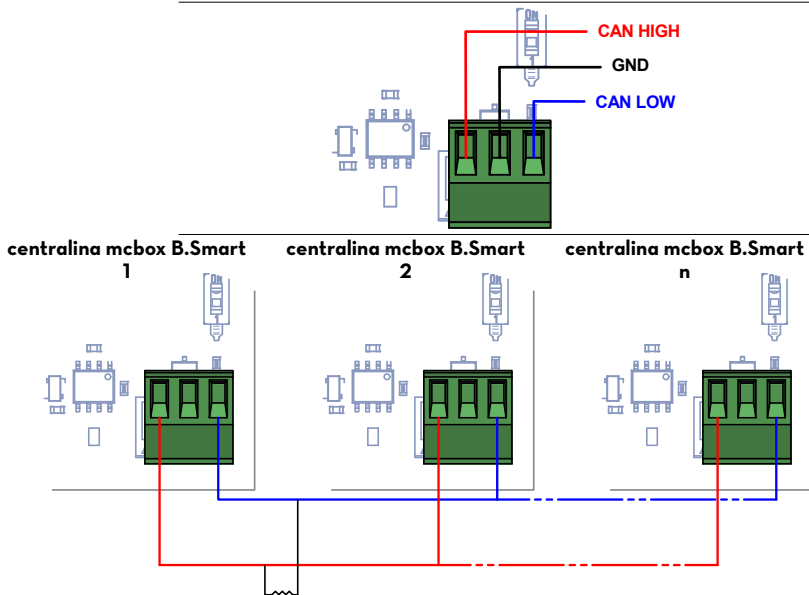

Inserire fra CAN HIGH - CAN LOW la resistenza da 120 ohm fornita in dotazione, insieme alle controparti delle morsettiere, come da figura.

La resistenza da 120 ohm deve essere inserita UNA SOLA VOLTA all'interno della linea CANBUS, come mostrato nello schema di collegamento.

ATTENZIONE

NOTA

Per la connessione CANBUS si raccomanda di:

- Utilizzare un cavo con impedenza caratteristica 120 ohm
- Non superare i 100m di lunghezza del collegamento fra gli n MC-BOX B.SMART

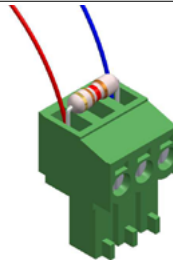
8

**Chiusura
coperchio
posteriore
centralina**

Riposizionare coperchio e avvitare le 8 viti

13 PRIMA CONFIGURAZIONE

Prima dell'uso è necessario eseguire la configurazione del sistema, mettendo in comunicazione MCbox B-SMART con la App per smartphone e con la WebApp dedicata. In questa sezione, vengono illustrati tutti i passaggi per eseguire correttamente questa configurazione.

Per configurare il sistema è necessario:

Accendere la centralina

Configurare la centralina tramite APP

Configurare la centralina tramite WebApp

13.1 ACCENSIONE

Di seguito, la sequenza di messaggi dati dal sistema nella fase di accensione

1		Display, led BLU e led ROSSO si accendono
2		Tutti i segmenti ON
		Tutti i segmenti OFF
3		E' mostrata la prima parte dell'indice di revisione del firmware (in questo esempio r.1.00)
4		E' mostrata l'ultima parte dell'indice di revisione del firmware (i = internal): i.00
5		La retroilluminazione del display e i leds si spengono e sul display compare 0.00



13.2 CONFIGURAZIONE TRAMITE APP E WEBAPP

PREMESSA

Inizialmente è necessario assegnare alla centralina il CODICE IMPIANTO acquistato.

Per fare questa operazione è necessario che lo smartphone sia connesso alla rete 3/4G o Wi-Fi, per verificare questo controllare lo stato in basso a sinistra nella schermata:

 **OFFLINE** OFFLINE: APP/smartphone non connessa a 3/4G o Wi-Fi

 **ONLINE** ONLINE: APP/ smartphone connessa a 3/4G o Wi-Fi

1 Dal proprio smartphone accedere al Play Store o App Store e cercare PIUSI APP.



L'icona è la seguente: Scaricare ed installare l'applicazione.

2 Attivare il bluetooth e il GPS dello smartphone e aprire l'APP.

Seguire poi i passaggi descritti di seguito:

All'apertura sono mostrate le condizioni d'uso

Scorrere le condizioni d'uso fino alla fine e poi premere ACCETTO

Schermata iniziale temporanea di benvenuto

Premere MANAGER

Se non già accettato prima, è richiesto di accettare l'utilizzo della posizione premendo CONSENTI

Elenco erogatori/distributori nel raggio di portata del Bluetooth.

DURANTE LA RICERCA, POSSONO EVENTUALMENTE PRESENTARSI I SEGUENTI ERRORI

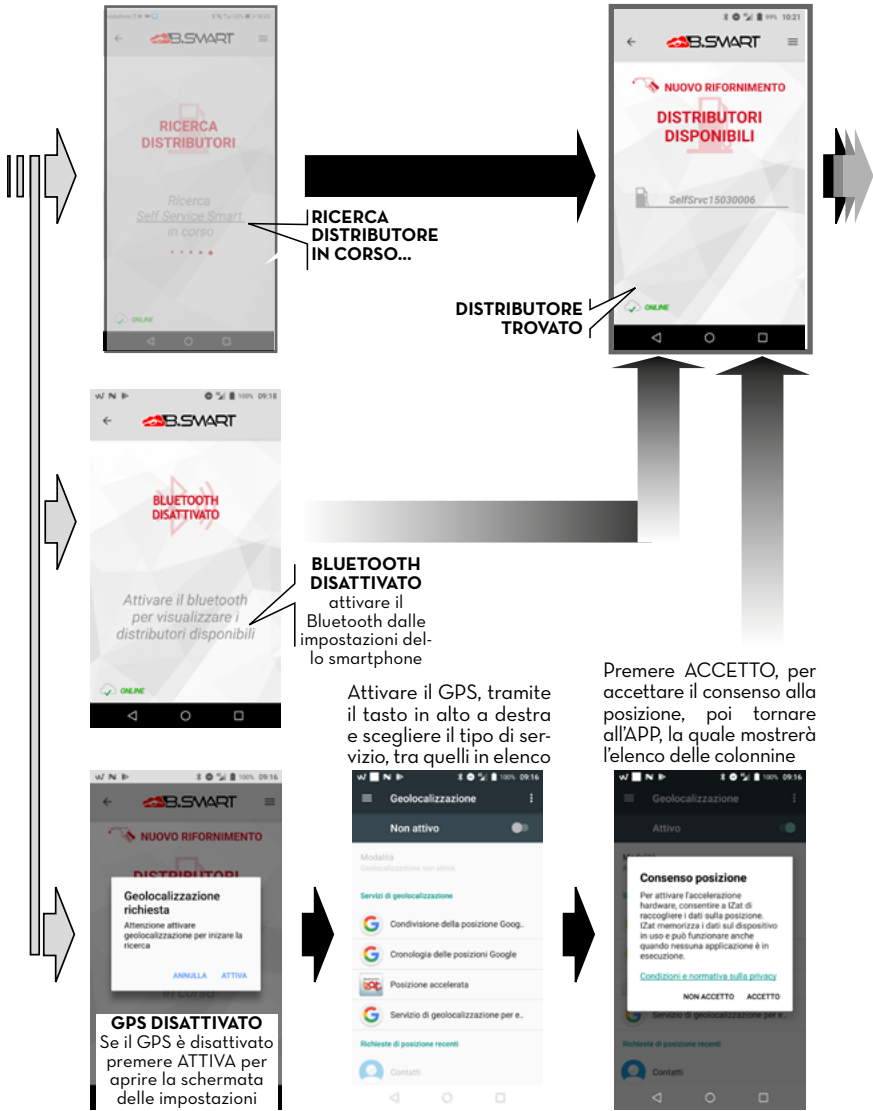





Il distributore è portato in cloud

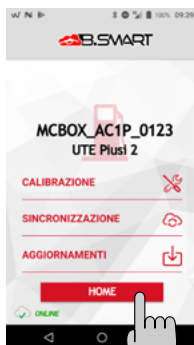

Sono mostrate le altre operazioni del manager (oltre alla discovery della colonina e la registrazione in cloud)

Le operazioni sono:

- 1 - Calibrazione del contaltri
 - 2 - Sincronizzazione forzata dei dati in aggiunta a tutte la sincronizzazioni automatiche
 - 3 - Aggiornamenti Firmware della centralina elettronica
- Premere HOME per tornare nell'HOME dell'APP



HOME page della APP

13.3 CONFIGURAZIONE CENTRALINA TRAMITE WEBAPP

PREMESSA

Per dettagliate istruzioni per la registrazione account, vedere LA guida alla registrazione (M0548)

Dopo aver assegnato il CODICE IMPIANTO alla centralina, è necessario verificare se la centralina è presente in cloud. Quindi collegarsi dal proprio browser di navigazione: Google Chrome, Microsoft Edge o Mozilla Firefox al seguente link: <https://bsmart.piusi.com/>
Si apre la schermata di login della WebApp:

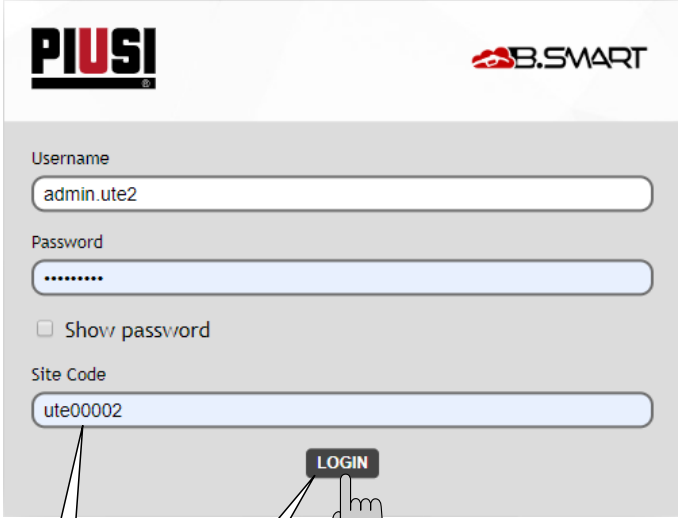

Username
admin.ute2

Password
.....

Show password

Site Code
ute00002

LOGIN

All'apertura della WebApp inserire:
nome utente, password e codice im-
pianto, poi premere LOGIN





Verificare la presenza della colonnina appena portata in cloud tramite APP. In caso positivo la centralina è stata assegnata correttamente ad un impianto

Nella casella di testo sotto alla centralina è indicato il nome assegnato di default e il numero seriale, esempio: **MCBOX_AC1P_0004** e **18120004**

Tutti i dettagli sulle funzioni della WebApp (come gestire gli autisti, registration number, report erogazioni e configurazioni) si trovano sul manuale dedicato, caricato nell'area dedicata della WebApp.

14 ACCESSO AUTISTA

14.1 PRIMO ACCESSO AUTISTA DA APP

PREMESSA

Per utilizzare l'APP come autista, il manager deve aver creato il profilo dell'autista tramite WebAPP (vedi manuale della WebAPP, capitolo - AGGIUNTA NUOVO AUTISTA).

Inoltre per fare questa operazione lo smartphone deve essere connesso alla rete 3/4G o Wi-Fi, per verificare questo controllare lo stato in basso a sinistra nella schermata:



OFFLINE: APP/smartphone non connessa a 3/4G o Wi-Fi

ONLINE: APP/ smartphone connessa a 3/4G o Wi-Fi

Successivamente l'autista può autenticarsi nell'APP:

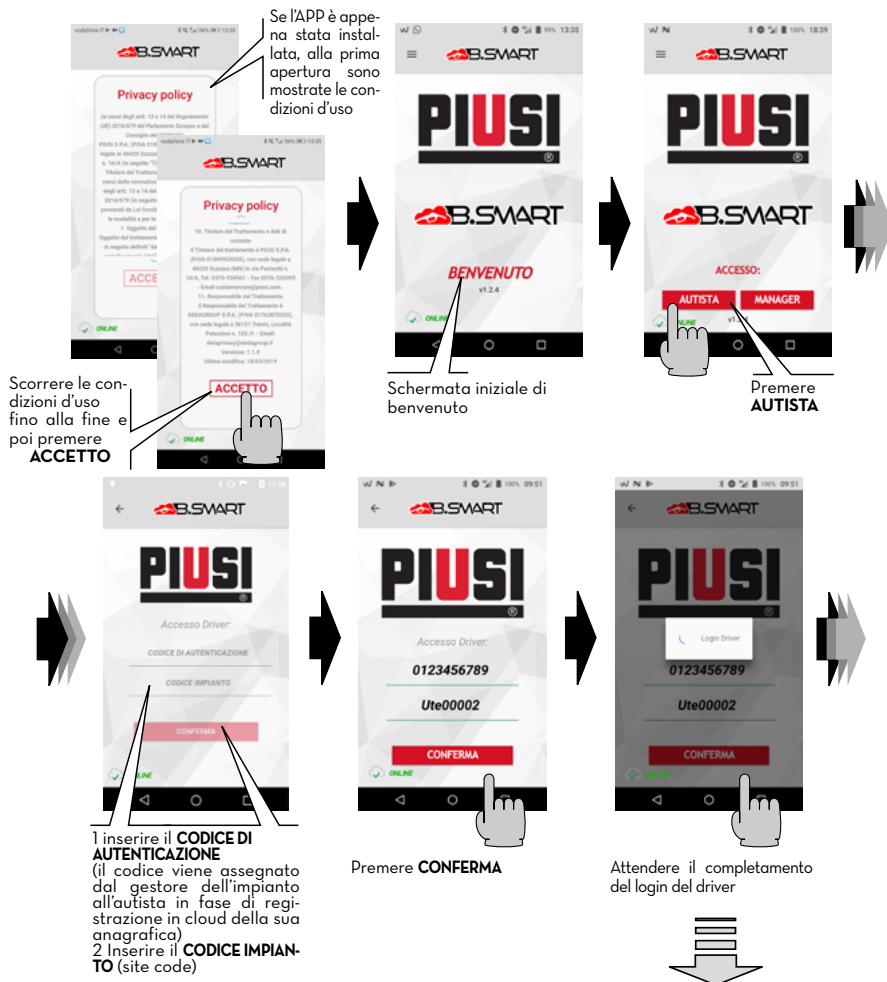

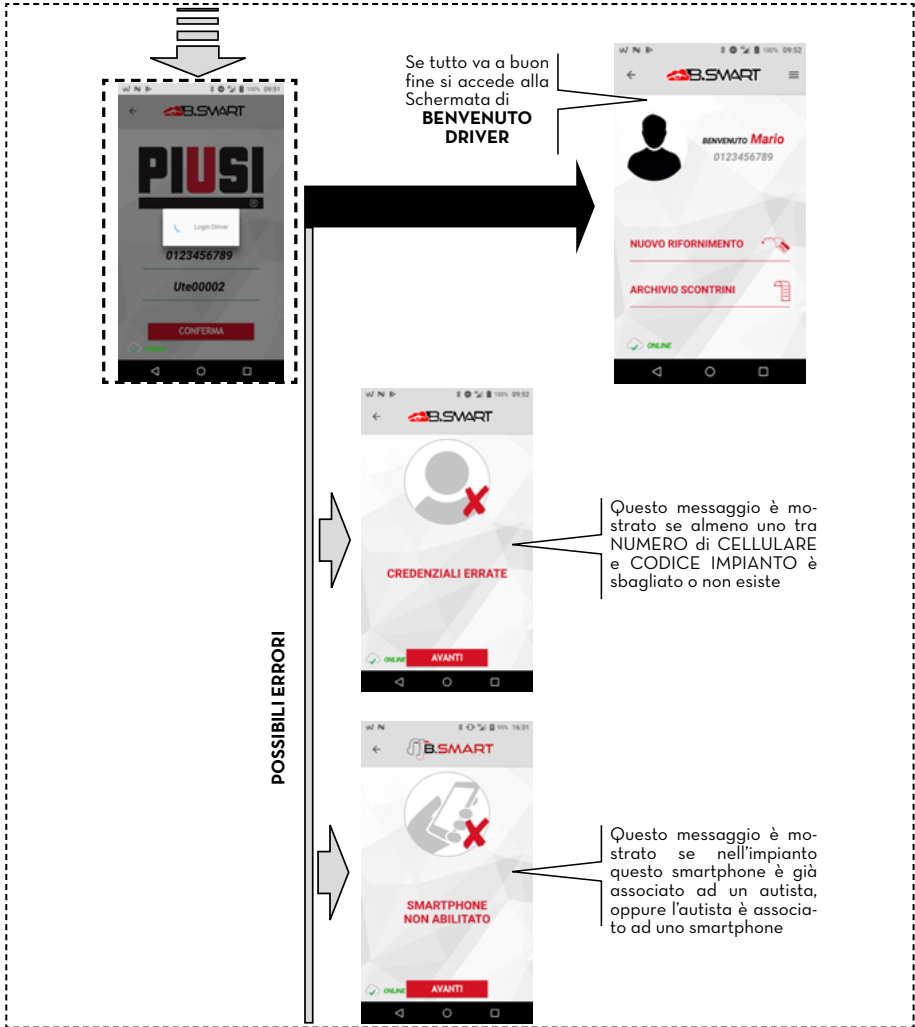

14.2 AUTISTA - EROGAZIONE TRAMITE APP

SCHEMATE TEMPORANEE DI PASSAGGIO

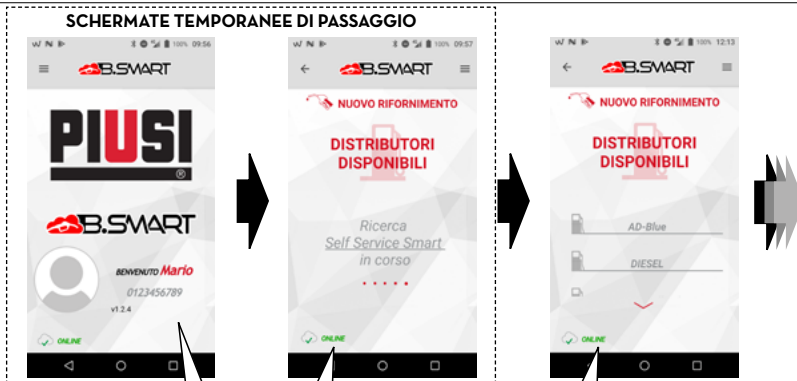

Ad ogni apertura dell'APP, dopo aver eseguito la prima autenticazione, è mostrato il nome del driver, il numero di cellulare e la foto profilo

Ricerca erogatori-distributori in corso

Elenco erogatori-distributori disponibili e non già occupati

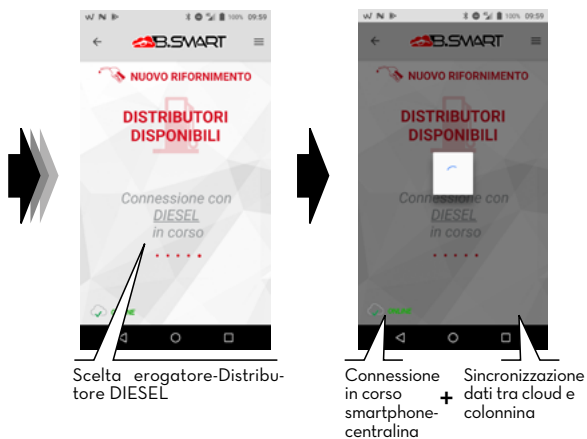

Scelta erogatore-Distributore DIESEL

Connessione in corso + Sincronizzazione dati tra cloud e smartphone-centralina

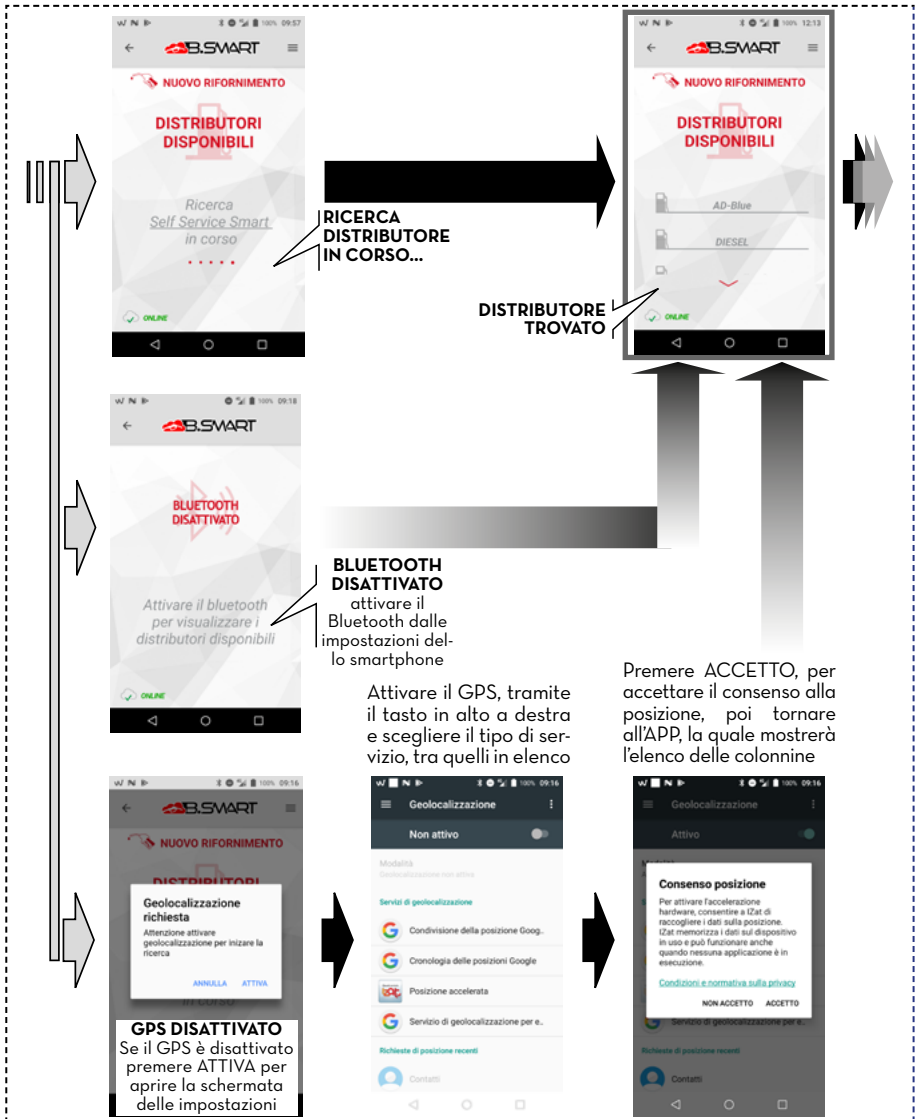

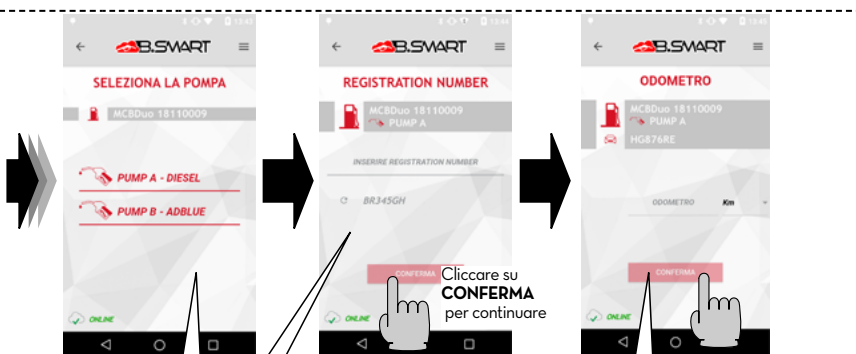

Selezionare il gruppo pompante da cui erogare"

Richiesta **OPZIONALE** decisa dal manager in base a come configura in webAPP se desidera che all'utente venga fatta questa richiesta o meno

Inserimento "Registration Number" (che potrebbe essere una TARGA del veicolo a cui fare rifornimento o un altro riferimento utile al Manager del sistema)

Richiesta **OPZIONALE** Inserimento odometro, questa pagina è mostrata solo se il manager ha abilitato l'uso dell'odometro da WebApp. In questo caso di esempio viene inserito **1000**

Cliccare su **CONFERMA** per continuare

In questo caso di esempio viene inserito **ab123cd**

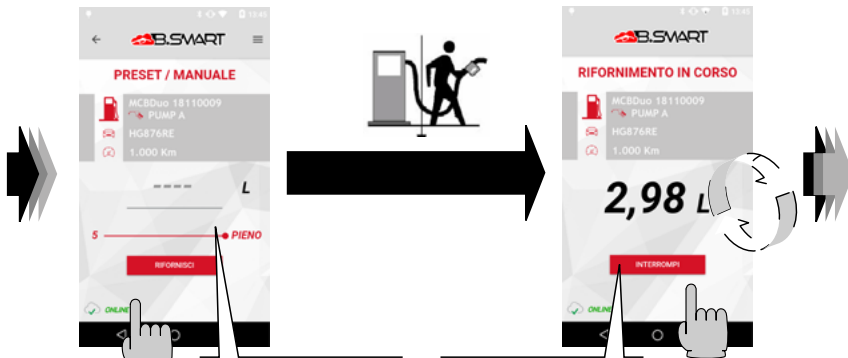

Cliccare su **RIFORNISCI** per continuare

Inserire la quantità da erogare di preselezione (PRESET) oppure se nessun valore è impostato, viene erogato il pieno.

Erogazione in corso: Nel caso si sia impostata una quantità di PRESET sotto al contalitri è presente la quantità preselezionata

Cliccare su **INTERROMPI** per chiudere l'erogazione

Non è presente nel caso in cui sia impostato il PIENO.



Cliccare su **HOME DRIVER** per arrivare alla schermata di **HOME** dell'Utente

Alla fine dell'erogazione È mostrato lo scontrino-Ticket di fine erogazione che verrà memorizzato e reso disponibile per eventuali controlli successivi.

Schermata di **HOME** del **DRIVER**

NOTA



È possibile eseguire la procedura di **NUOVO RIFORNIMENTO** anche offline, quindi da smartphone non connesso alla rete 3/4G o Wi-Fi. In questo caso le erogazioni saranno portate in cloud appena lo smartphone avrà l'APP aperta in una zona con segnale 3/4G, oppure appena un nuovo smartphone connesso alla rete 3/4G o Wi-Fi si collegherà alla centralina.

14.3 EROGAZIONE TRAMITE CHIAVE UTENTE (I-BUTTON)

Quando il manager crea l'autista può aggiungere una chiave elettronica (iButton) che serve per eseguire l'accesso.

Per farlo basta aggiungere le ultime 7 cifre del codice esadecimale associato alla chiave, all'interno della scheda dell'autista presente in WebAPP (vedi manuale WebApp, capitolo "AGGIUNTA NUOVO AUTISTA").

L'I-Button serve come mezzo di autenticazione da sostituire allo smartphone. Per eseguire l'erogazione è sufficiente appoggiare l'iButton sul lettore presente in centralina, avviene l'autenticazione, poi è possibile iniziare l'erogazione. Le erogazioni sono portate in cloud appena uno smartphone con connessione dati attiva si collega alla centralina.

ATTENZIONE



L'erogazione tramite chiave iButton è consentita solo nel momento in cui le procedure riportate ai paragrafi 13.2, 13.3 e 14.1 siano stata completate con successo, tramite l'utilizzo di uno smartphone e della WebApp. Queste procedure sono fondamentali, in quanto consentono al gestore di configurare l'impianto e gestire le centraline al suo interno, e allo stesso modo ABILITANO L'AUTISTA ALL'EROGAZIONE SU UNA SPECIFICA CENTRALINA.

NOTA



L'erogazione tramite iButton è consigliata solamente in casi di di estrema necessità legati alla mancata possibilità di erogare con smartphone. Questo perchè un'erogazione con iButton non consente di aggiornare direttamente il cloud, andando a pregiudicare le reali potenzialità del sistema.

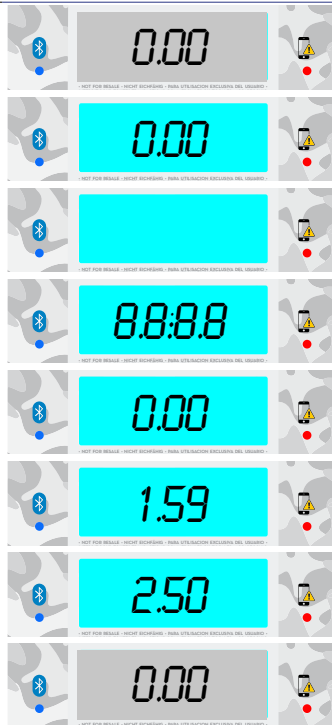

Autenticazione autista tramite i-Button

Inizio erogazione

Fine erogazione

15 MANUTENZIONE

15.1 MANUTENZIONE ORDINARIA

MC BOX B.SMART non richiede NORMALMENTE alcuna manutenzione ORDINARIA.

15.2 MANUTENZIONE STRAORDINARIA

ATTENZIONE



La manutenzione delle parti elettriche può essere effettuata solo da personale elettrotecnico o elettronico qualificato.

Prima di effettuare qualunque manutenzione verificare di staccare dalla linea elettrica il dispositivo per spegnerlo e isolarlo dalla rete elettrica.

Qualora il dispositivo sia venduto senza cavo prevedere verifica periodica del circuito di messa a terra in conformità alle norme vigenti.

1 - Aggiornamento firmware tramite smartphone, vedi sezione dedicata nel manuale dell'APP

2 - Controllo dei fusibili: per accedere ai fusibili è necessario aprire l'apparecchio ed accedere alle parti che durante l'uso normale sono in tensione, per operare in sicurezza togliere l'alimentazione generale dall'apparecchio

15.3 VERIFICA E SOSTITUZIONE FUSIBILI

Per verificare e sostituire i fusibili contenuti sulle schede elettroniche:

- 1 Tagliare tensione generale dall'apparecchio;
- 2 Aprire lo sportello di MC BOX B.SMART con l'apposita chiave;
- 3 Svitare le viti dello schienale metallico per accedere al vano delle schede elettroniche

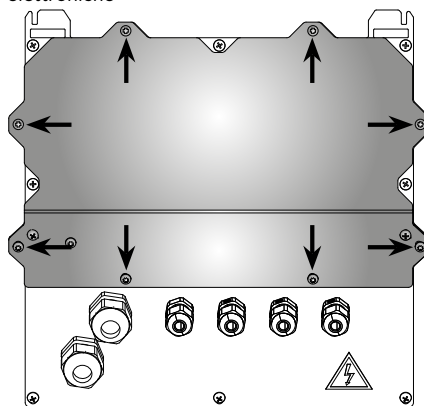

- 4 Verificare lo stato dei 3 fusibili ed eventualmente sostituirli

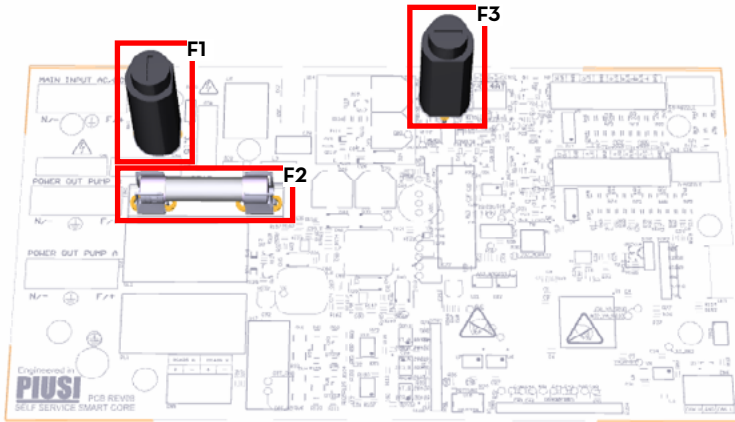

- F1 • Fusibile alimentatore all'ingresso dell'alimentazione AC 800 mA T (ritardato)
- F2 • Fusibile motore 20 A T (ritardato)
- F3 • Fusibile alimentatore all'uscita del convertitore AC/DC 800 mA T (ritardato)

5

Avvitare le viti dello schienale metallico per chiudere il vano delle schede elettroniche e fornire tensione

16 RISOLUZIONE DEI PROBLEMI

16.1 COLLEGAMENTI ELETTRICI/ELETTRONICI

PROBLEMA	POSSIBILI CAUSE	POSSIBILI SOLUZIONI
MC BOX B.SMART non si accende	Mancanza di alimentazione per: <ul style="list-style-type: none"> • Collegamenti non corretti • Sezionatore circuito a monte in posizione OFF • Fusibile sull'alimentazione interrotto 	Verificare Collegamenti Posizionare Sezionatore in posizione ON Verificare Fusibile
Non viene riconosciuto un'autista con chiave elettronica	La chiave elettronica non è stata associata dal MANAGER La chiave elettronica si è danneggiata e non viene più riconosciuta dal sistema	Il MANAGER del sistema associa la chiave all'autista Cambiare Chiave elettronica, inoltre il MANAGER dell'impianto dovrà cancellare il codice della vecchia chiave e associare tramite WebAPP la nuova chiave all'autista
Non parte il motore	Non è stato collegato correttamente ai morsetti predisposti	Verificare collegamenti, oppure (qualora presente) controllare che la posizione dell'interruttore del motore sia sulla posizione ON
Non conta durante l'erogazione	Il Pulser che emette i segnali di conteggio non è correttamente collegato Il Pulser che emette i segnali di conteggio NON è compatibile con l'elettronica Scheda Pulser danneggiata	Verificare collegamenti L'elettronica prevede di ricevere in ingresso un segnale di tipo "contatto pulito" oppure "Open Collector". Se il segnale in ingresso è un segnale in tensione non compatibile, oltre al malfunzionamento è probabile il danneggiamento della scheda elettronica Sostituire scheda Pulser
Il conteggio non è Preciso	Il sistema NON è calibrato	Calibrare il sistema secondo la procedura
Il conteggio non è Preciso nemmeno dopo la calibrazione oppure è preciso solo a basse portate	Il segnale che arriva dal Pulser è fuori delle gamme accettabili dall'elettronica	Il segnale ricevuto dal pulser deve essere con Freq. Max di 300 Hz e Duty Cycle compreso tra il 10% e il 90%. Se si esce da queste gamme il sistema non elabora correttamente i dati ricevuti. Bisogna far rientrare il sistema nelle gamme corrette eventualmente interponendo altri apparecchi elettronici di interfaccia (consultare l'Assistenza Tecnica per queste particolari opzioni)

16.2 PROBLEMI RELATIVI ALL'APP PER SMARTPHONE

PROBLEMA	POSSIBILI CAUSE	POSSIBILI SOLUZIONI
APP segnala che l'autista non è abilitato	Il manager non ha abilitato l'autista al distributore	Il MANAGER abilita l'autista al distributore tramite WebAPP nella sezione dedicata agli autisti
Erogazione da smartphone non è presente in cloud	L'erogazione è stata eseguita con lo smartphone con connessione dati disattivata o in una zona con scarsa copertura 2G/3G/4G	L'erogazione sarà presente in cloud non appena l'APP sarà aperta in una zona con copertura 2G/3G/4G. Nel frattempo sarà memorizzata sulla memoria dello smartphone e anche in quella del distributore
APP non vede la centralina, ma il bluetooth è attivo	Modulo bluetooth presente sullo smartphone non è compatibile con il modulo bluetooth del distributore Distributore occupato da un altro autista	Il modulo bluetooth del distributore è compatibile con tutti gli smartphone che hanno a bordo il bluetooth alla versione 4.0 o successiva (smartphone dal 2011 in poi) Il distributore sarà visibile dallo smartphone solo quando l'autista che lo sta utilizzando avrà terminato le operazioni

17 FAQ

- 1 Se un'autista cambia smartphone, è necessario creare un nuovo account per quell'autista oppure può continuare ad usare quello che già aveva?**

Nel caso in cui l'autista cambia smartphone, deve comunicarlo al gestore dell'impianto, il quale provvederà a eliminare/resettare l'associazione smartphone - autista presente nella WebApp (procedura descritta nel manuale della WebApp, capitolo "DETTAGLIO AUTISTA"). Successivamente l'autista potrà eseguire l'accesso dall'APP installata sul nuovo smartphone.

ATTENZIONE



Dopo che il manager ha eliminato l'associazione smartphone - autista, l'autista è obbligato ad accedere con uno smartphone diverso dal precedente, perché sul vecchio dispositivo l'accesso con le sue credenziali è impedito. Per poter accedere con il vecchio smartphone, bisogna prima accedere con uno smartphone nuovo, poi farsi resettare l'utenza e infine entrare con lo smartphone di partenza

- 2 Cosa fare se un autista perde lo smartphone?**

Nel caso in cui l'autista perde lo smartphone, è necessario comunicarlo al responsabile dell'impianto, il quale provvederà immediatamente a togliere l'associazione smartphone - autista. La procedura da eseguire è la stessa indicata alla domanda 1.

- 3 Cosa fare quando l'APP segnala che lo smartphone non è riconosciuto?**



Generalmente è un errore mostrato quando l'autista ha cambiato smartphone ma ha mantenuto lo stesso numero di telefono e il responsabile dell'impianto non ha resettato l'utenza.

In questo caso l'autista deve contattare il manager e comunicargli l'errore mostrato dall'APP. Il manager provvederà a togliere l'associazione smartphone - autista per permettere all'autista di eseguire il login dal nuovo smartphone. La procedura che dovrà seguire il manager è la stessa indicata alla domanda 1 (vedi anche il manuale della WebApp, capitolo "DETTAGLIO AUTISTA")

4 Le erogazioni effettuate tramite iButton o tramite smartphone senza connessione internet quando sono portate in cloud?

Sono presenti 4 casi in cui le erogazioni sono caricate in cloud:

- Ad ogni apertura dell'APP se la connessione dati è attiva
- APP aperta in background e connessione dati attiva
- Sincronizzazione dati da parte del manager premendo il tasto SINCRONIZZAZIONE
- Ogni volta che un autista si collega alla centralina e la connessione internet dello smartphone è attiva

Come si può notare dall'elenco le erogazioni possono essere caricate in cloud anche se lo smartphone non è collegato alla centralina.

5 Cosa fare se non si riesce ad erogare tramite autenticazione con iButton?

Ci sono alcuni possibili casi:

- Memoria erogazioni piena
- Serbatoio vuoto
- iButton non associato ad alcun autista

In dettaglio:

Memoria erogazioni piena e serbatoio vuoto



Il led rosso a destra del display della centralina è acceso. Questo può indicare problemi in memoria (memoria erogazioni piena) oppure serbatoio vuoto.

Per svuotare la memoria erogazioni eseguire una sincronizzazione con il cloud. Se il problema non si risolve eseguire un reset della centralina

iButton non associato ad alcun autista



Quando l'iButton è appoggiato al lettore il display non si illumina

6 Cosa accade se un autista cambia numero di telefono e mantiene lo stesso smartphone?

Se un autista cambia numero è necessario comunicarlo al manager, il quale provvederà a cambiarlo dalla scheda dell'autista presente in WebApp (vedi anche il manuale della WebApp, capitolo "DETTAGLIO AUTISTA").



NUOVO AUTISTA

Nome *
Miano

Cognome *
Rossi

Telefono *
0123456789

Email *
prova0@piusi.com

Codice Ibutton
002B4BF

LEGGI

SALVA

Nell'APP il numero si aggiorna in automatico alla prima connessione con il cloud. Da questo momento il numero di cellulare sarà quello da usare per accedere all'APP. Inoltre nel caso della portabilità del numero di cellulare tra operatori mobili diversi, è probabile che per alcuni giorni il numero di cellulare sia quello provvisorio, per poi avere nuovamente il proprio numero di cellulare non appena la portabilità è completa. In questo caso nel periodo di transizione non serve comunicare al manager dell'impianto il numero provvisorio, si può continuare ad utilizzare il proprio numero di telefono di partenza.

18 DEMOLIZIONE E SMALTIMENTO

Premessa

In caso di demolizione del sistema, le parti di cui è composto devono essere affidate a ditte specializzate nello smaltimento e riciclaggio dei rifiuti industriali e, in particolare:

Smaltimento dell'imballaggio

L'imballaggio è costituito da cartone biodegradabile che può essere consegnato alle aziende per il normale recupero della cellulosa.

Smaltimento delle parti metalliche

Le parti metalliche, sia quelle verniciate, sia quelle in acciaio inox sono normalmente recuperabili dalle aziende specializzate nel settore della rottamazione dei metalli.

Smaltimento dei componenti elettrici ed elettronici

Devono obbligatoriamente essere smaltite da aziende specializzate nello smaltimento dei componenti elettronici, in conformità alle indicazioni della direttiva 2012/19/UE (vedi testo direttiva nel seguito).

Informazioni relative all'ambiente per i clienti residenti nell'unione europea



La direttiva Europea 2012/19/UE richiede che le apparecchiature contrassegnate con questo simbolo sul prodotto e/o sull'imballaggio non siano smaltite insieme ai rifiuti urbani non differenziati. Il simbolo indica che questo prodotto non deve essere smaltito insieme ai normali rifiuti domestici. E' responsabilità del proprietario smaltire sia questi prodotti sia le altre apparecchiature elettriche ed elettroniche mediante le specifiche strutture di raccolta indicate dal governo o dagli enti pubblici locali.

Lo smaltimento di Rifiuti di Apparecchiature Elettroniche ed Elettriche (RAEE) come rifiuti domestici è severamente vietato. Questo tipo di rifiuti deve essere smaltito separatamente.

Le eventuali sostanze pericolose presenti nelle apparecchiature elettriche ed elettroniche e/o l'uso non corretto di tali apparecchiature possono avere possibili gravi conseguenze sull'ambiente e sulla salute umana.

In caso di smaltimento abusivo di tali rifiuti, possono essere applicate le sanzioni previste dalle normative vigenti

Smaltimento di ulteriori parti

Ulteriori parti costituenti il prodotto, come tubi, guarnizioni in gomma, parti in plastica e cablaggi, sono da affidare a ditte specializzate nello smaltimento dei rifiuti industriali.

19 VISTA ESPLOSA

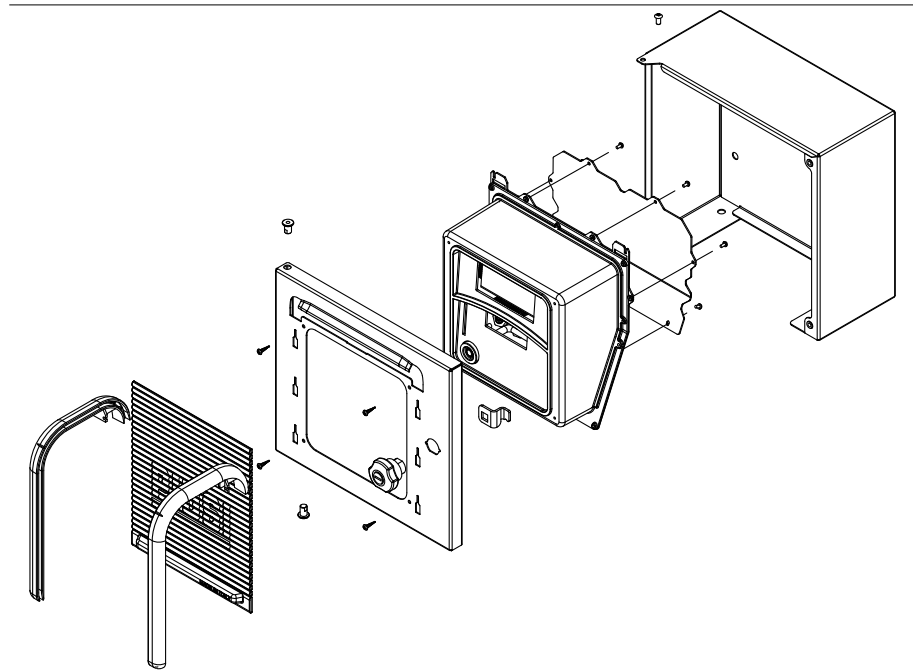





*Fluid Handling
Innovation*

- IT Scarica il manuale nella tua lingua!
- EN Download the manual in your language!
- CS Stáhnout příručku ve vašem jazyce!
- DA Download manualen på dit sprog!
- DE Laden Sie das Handbuch in Ihrer Sprache herunter!
- ES ¡Descarga el manual en tu idioma!
- FI Lataa käsikirja omalla kielelläsi!
- FR Téléchargez le manuel dans votre langue!
- NL Download de handleiding in uw taal!
- PL Pobierz instrukcję w swoim języku!
- PT Baixe o manual em seu idioma!
- RU Загрузите руководство на вашем языке



[https://www.piusi.com/
support/search-manuals](https://www.piusi.com/support/search-manuals)

piusi.com
PIUSI SpA • Suzzara MN Italy

BULLETIN MO545 IT_04

04.2022