



ABGABEEINHEITEN



PUMPEN



ZÄHLER



ZAPFVENTIL



FILTRATION



FLÜSSIGKEITSÜBERWACHUNG

SELF SERVICE K44

MERKMALE

- ALLES IN EINER ANLAGE
- WASSERABSCHIEDEFILTER
- KOMPAKT KONSTRUIERT
- IP55

Die PIUSI SELF SERVICE K44 ist eine Kraftstoff-Abgabeeinheit mit Hochleistungs-Drehschieberpumpe, eingebauten Bypassventil und mechanischem Zähler vom Typ K44. Sie eignet sich besonders für alle Dieselaabgaben mit hohen Volumenströmen und gewährleistet dank des integrierten Filters (Säulenausführung), dass das abgegebene Produkt wasserfrei ist und keine Verunreinigungen enthält. Sie ist sowohl in Säulen- als auch in Tankausführung erhältlich und verfügt für eine einfache Wartung über eine Fronttür.

LEISTUNGSPARAMETER

BIS ZU

90 L/MIN

VOLUMENSTROM

AC

DAUERBETRIEB

STROMVERSORGUNG

± 1%

GENAUIGKEIT



MECHANISCHER ZÄHLER EINGEBAUT



SELF SERVICE K44

VERPACKUNG

CODE	GEWICHT		VERPACKUNG			ANZ. BOXEN/EUROPALETTE	
	KG	LBS	MM	ZOLL	STCK./KAR-TON	✕	🚛
SÄULENAUSFÜHRUNGEN							
FO073701B	67	148	1478X488X400	-	1	6*	4
FO074001B	75	165	1478X488X400	-	1	6*	4
FO074002A	75	165	1478X488X400	-	1	6*	4
TANKAUSFÜHRUNGEN							
FO0737BOB	57	126	1080X488X400	-	1	6*	4
FO0740BOB	65	143	1080X488X400	-	1	6*	4
FO0737B2B	57	126	1080X488X400	-	1	6*	4



SCHLAUCHAUFWOLLER



ZUBEHÖR



WERBEARTIKEL



LUFT



FROSTSCHUTZ



AdBlue®



BIODIESEL



DIESEL



LEBENSIM



BENZIN



SCHMIERM



KEROSIN



ÖL



WASSER

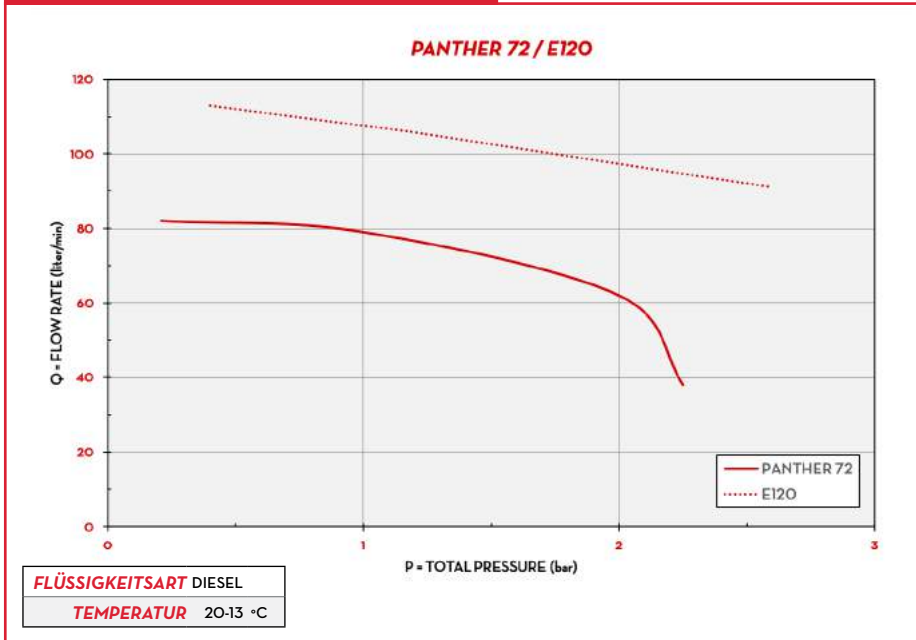

WISCHERFLUSS

KENNLINIE**LIEFERUMFANG**

- K44-MODUL
- VERSORGUNGSSCHLAUCH
- AUTOMATIK-ZAPFVENTIL
- BEDIENUNGSANLEITUNG

DETAILS

K44 (S. 108)

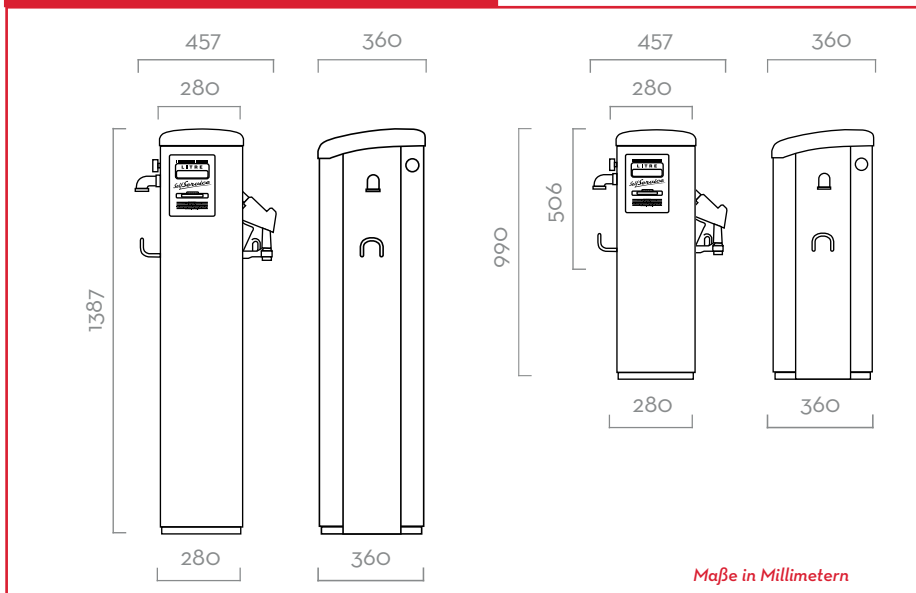

EINGEBAUTER FILTER (S. 128)

ABMESSUNGEN**KOMPONENTEN**

- **PUMPEN**
PANTHER 72 / E120 S. 64/68
- **ZÄHLER:**
K600/3 S. 96
- **ZAPFVENTIL:**
AUTOMATIK-ZAPFVENTIL S. 118
- **FILTER:**
WASSERABSCHIEDER S. 128

TECHNISCHE DATEN

CODE	BESCHREIBUNG	FLÜSSIGKEITSART	VOLUMENSTROM		SPANNUNG			PUMPE	ZÄHLER	ZAPFVENTIL	FILTER		EINLASS	STCK.
			L/MIN	GPM	AC V/Hz DC VOLT	STROMVERSORGUNG W	A. MAX.				H2O-FILTER	FILTERKAPAZITÄT		
SÄULENAUSFÜHRUNGEN														
FOO73701B	SELF SERVICE 70 K44	D	70	18	230/50	550	3,3	PANTH 72	K44	AUT.	JA	30µ	1" 1/2	NR.
FOO74001B	SELF SERVICE 100 K44	D	90	24	230/50	1150	5,7	E 120	K44	AUT.	JA	30µ	1" 1/2	NR.
FOO74002A	SELF SERVICE 100 K44 PULSER	D	90	24	230/50	1150	5,7	E 120	K44 P	AUT.	JA	30µ	1" 1/2	NR.
TANKAUSFÜHRUNGEN														
FOO73780B	SELF SERVICE 70 K44 TANK	D	70	18	230/50	550	3,3	PANTH 72	K44	AUT.	NR.	-	1" 1/2	NR.
FOO74080B	SELF SERVICE 100 K44 TANK	D	90	24	230/50	1150	5,7	E 120	K44	AUT.	NR.	-	1" 1/2	NR.
FOO73782B	SELF SERVICE 70 K44 TANK PULSER	D	70	18	230/50	550	3,3	PANTH 72	K44 P	AUT.	NR.	-	1" 1/2	NR.

AUF ANFRAGE AUCH MIT UNTERSCHIEDLICHER SPANNUNG UND 60 HZ FREQUENZ LIEFERBAR.