



KRAFTSTOFFMANAGEMENT-SYSTEM



ABGABEEINHEITEN



KITS



PUMPEN



ZÄHLER



ZAPFVENTIL

# PANTHER AC

## MERKMALE

- KOMPAKTE UND STABILE KONSTRUKTION
- SOFORT EINSATZBEREIT
- LEICHT INSTALLIERBAR
- EINGEBAUTER FILTER

Die PIUSI PANTHER AC ist eine vielseitige, selbstansaugende und in drei Ausführungen (56 - 72 - 90) lieferbare Drehschieberpumpe, die sich besonders für Abgabeeinheiten, ortsfeste Kraftstoffübergabeanlagen und andere industrielle Anwendungen eignet. Sie ist mit einem Bypassventil und einem eingebauten Filter ausgestattet, der Verunreinigungen vermeidet.

### LEISTUNGSPARAMETER

BIS ZU

**90 L/MIN**

VOLUMENSTROM

**AC**

DAUERBETRIEB\*

STROMVERSORGUNG



**PANTHER 56**  
(FLANSCHVERBINDER NICHT IM LIEFERUMFANG ENTHALTEN)

**PANTHER 72 - PANTHER 90**  
(FLANSCHVERBINDER IM LIEFERUMFANG ENTHALTEN)



**PANTHER 72 BIO**



### VERPACKUNG

CODE	GEWICHT		VERPACKUNG			N. BOX / EUROPALLET	
	KG	LBS	MM	ZOLL	STCK./KARTON	✈	🚚
<b>PANTHER 56</b>							
FO0730000	7,4	16,3	345X175X255	-	1	60	84
000731000	7,4	16,3	345X175X255	-	1	60	84
000733000	7,4	16,3	345X175X255	-	1	60	84
<b>PANTHER 72</b>							
000732000	7,9	17,4	345X175X255	-	1	60	84
000735000	7,9	17,4	345X175X255	-	1	60	84
FO0732B00	7,9	17,4	345X175X255	-	1	60	84
<b>PANTHER 90</b>							
FO073302A	9,007	19,9	345X175X255	-	1	60	84

der Motor ist gemäß Artikel 2 Absatz 2 a) der Verordnung (EU) 2019/1781 von der Energieeffizienzspezifikation ausgenommen



FILTERUNG



TANKÜBERWACHUNG



SCHLAUCHAUFRÖLLER



ZUBEHÖR



MERCHANDISE

# PIUSI



ANY BIODIESEL



LUFT



FROSTSCHUTZ



AdBlue®



BIODIESEL



DIESEL



LEBENS.M.



BENZIN



SCHMIERM.



KEROSIN



ÖL



WASSER



WISCHERFLÜSS.

## KENNLINIEN

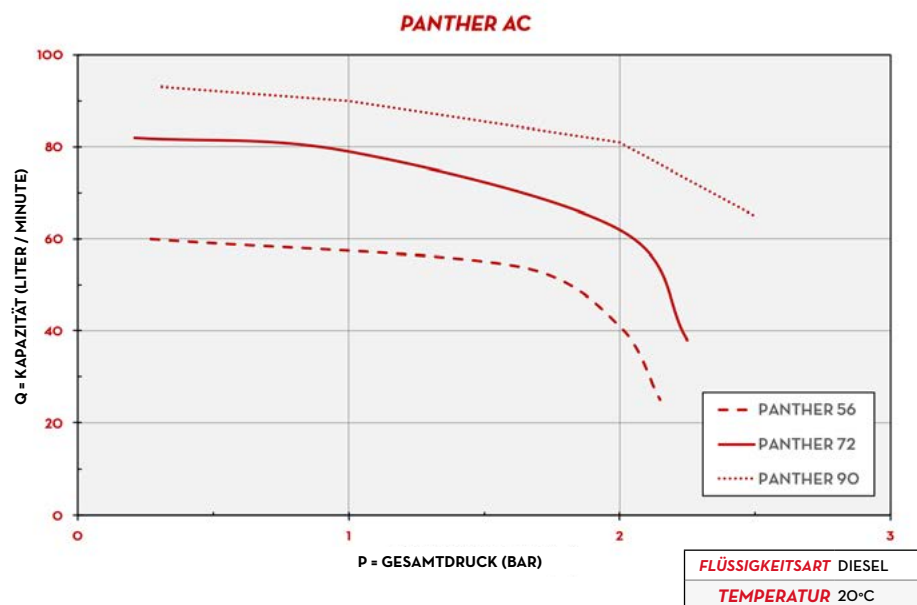

## LIEFERUMFANG

- PANTHER-WECHSELSTROMPUMPE
- BEDIENUNGSANLEITUNG

## EINZELHEITEN



FLÜGELROTOR

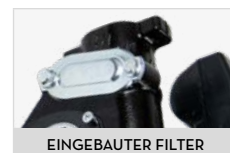

EINGEBAUTER FILTER

## ABMESSUNGEN

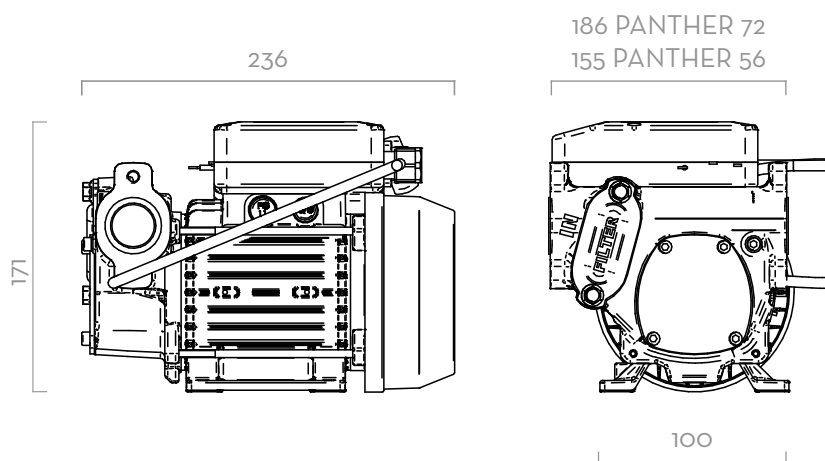

## MATERIALIEN

- GEHÄUSE: GUSSEISEN
- ROTOR: SINTERSTAHL
- FLÜGELZELLEN: TECHNOPOLYMER
- WELLE: STAHL



PUMPE

- MAX. 6M (20FT),
- ANSAUGSCHLAUCH Ø 1" MIN.,
- MAXIMALE SAUGHÖHE:
- 2 M (7 FT) OHNE RÜCKSCHLAGVENTIL
- 4 M (14FT) MIT RÜCKSCHLAGVENTIL



TANK

Maße in Millimetern

## TECHNISCHE DATEN

CODE	BESCHREIBUNG	FLÜSSIGKEITSART	VOLUMENSTROM		SPANNUNG				DREHZAHL	EINLASS/AUSLASS BSP	FLANSCHVERBINDER	BYPASSVENTIL	EINLASSSEITIGER FILTER	DUTY CYCLE MINUTE	
			L/MIN	GPM	EINPHASIGER MOTOR V./HZ	DREIPHASIGER MOTOR V./HZ	STROM WATT	AMP. MAX.							
<b>PANTHER 56</b>															
FO0730000	PANTHER 56 230/50	D	56	15	230/50	-	350	3	2900	1"	-	JA	JA		
000731000	PANTHER 56 230/60	D	70	18	230/60	-	500	3,9	3400	1"	-	JA	JA		
000733000	PANTHER 56 400/50	D	56	15	-	400/50	500	1,3	2900	1"	-	JA	JA		
<b>PANTHER 72</b>															
000732000	PANTHER 72 230/50	D	72	19	230/50	-	500	4,2	2900	1"	JA	JA	JA		
000735000	PANTHER 72 400/50	D	72	19	-	400/50	500	1,6	2900	1"	JA	JA	JA		
FO0732B00	PANTHER 72 230V/50HZ BIOO	B D	72	19	230/50	-	500	4,2	2900	1"	JA	JA	JA		
<b>PANTHER 90</b>															
FO073302A	PANTHER 90 230/50	D	90	23,8	230/50	-	700	4,9	2900	1"	JA	JA	JA	30	

AUF ANFRAGE AUCH MIT UNTERSCHIEDLICHER SPANNUNG UND 60 HZ FREQUENZ LIEFERBAR. (\*) AUSSER PANTHER 90